

ИЮЛЬ 2013

Paper

№ 10

Jet



трансформер JETFIRE

масштаб - 1:33



2



масштабная модель из картона

От главного редактора.

Дорогие друзья!

Вы читаете десятый номер журнала «Paper_Art».

В этом номере вы найдёте модель трансформера **Jetfire**. За разработку модели и предоставленные выкройки благодарим **starship** (Кочеров Андрей Анатольевич). За оперативную тестовую сборку благодарим **AlexDgrad** (Голыгин Алексей Александрович).

За оформление обложки и выпуска благодарим **MrEgoIST (Захаров Егор)**.

В следующем номере ожидается бриг «Меркурий» в масштабе 1:100.

В предыдущих номерах:

Paper_Art №1: **Фрегат «Петр и Павел»**, М 1:100. В номере статья о масштабах в моделизме. Полезные ссылки на форумы, посвященные темам судомоделирования.

Paper_Art №2: **Трансформер «Trailbreaker»** М 1:43. В номере статья об основных инструментах, применяемых для постройки бумажных моделей. Полезные ссылки на форумы, посвященные темам окраски моделей.

Paper_Art №3: **«УАЗ 469»**, М 1:25. Статьи о технологиях для автомоделирования. Полезные ссылки на форумы, посвященные темам окраски моделей, создания колес, рулей, фар, радиаторов и тентов автомобилей, создания имитации пыли и грязи.

Paper_Art №4: **Домики из волшебного мира** (два домика из игры Lineage II). Статья об игре Lineage II, первая часть «Энциклопедии суперпапы и супермамы».

Paper_Art №5: **Автозаправка АЗС и 3 машинки** (модель начального уровня для детей). Вторая часть «Энциклопедии суперпапы и супермамы».

Paper_Art №6: **Мистер Кот** из игры Lineage 2 (Cat the Gangmaster). Статья о технологиях папье-маше.

Paper_Art №7: **Самолет «Ли-2»** в масштабах 1:72 и 1:48, бонус – авторская нарезка той же модели в масштабе 1:33. Тема номера – «Изготовление объемных фигур: колес, носовых фигур парусников, фигурок людей и подобных им изделий».

Paper_Art №8: **Трансформер «Blackout»**. Тема номера – «Создание тонкостенных прозрачных и непрозрачных деталей двойной кривизны».

Paper_Art №9: **Трансформер «Ironhide»**. Тема номера – применение трехмерных принтеров для целей моделизма. Дополнительно в номере затронута тема особенностей работы с полиэфирной смолой.

О проекте электронного журнала «Paper_Art».

«Paper_Art» – бесплатное электронное издание, создаваемое энтузиастами на добровольной основе и распространяемое через Интернет. Нас можно найти, набрав в поисковой программе «Paper_Art» или по e-mail svaslav@nm.ru.

Владимир Лавров

О трансформере JETFIRE.

Согласно версии, изложенной в фильме, Джетфайер — один из самых старых трансформеров и древнейший из десептиконов. Достоверных данных о его происхождении нет. По его собственным словам, он родился на Земле; там жили все его предки, а его отец был первым колесом (правда, не исключено, что эта версия — чистая фантазия, порождённая окислившимися от времени микросхемами почтенного старца). Бесспорно только то, что Джетфайер находился на Земле как раз в то время, когда один из Праймов предал своих братьев и восстал против них. Был одним из десяти «искателей», которые по заданию Фоллена разыскивали спрятанную Праймами «Матрицу лидерства». После длительных поисков Джетфайеру удалось обнаружить местонахождение «Матрицы», но к тому времени он уже разочаровался в Падшем и Где и как Джетфайер провёл следующие несколько тысяч лет — неизвестно. В режиме самолёта был в качестве экспоната помещён в Аэрокосмический музей, где и пребывал в стазисном состоянии до того момента, когда Сэм Уитвики оживил его с помощью осколка «Оллспарка». Доставил Сэма и его друзей в Египет, к месту нахождения Матрицы. Участвовал в битве со своими бывшими сослуживцами-десептиконами. Лично уничтожил Миксмастера и Скорпонока, но и сам был тяжело ранен, и перед смертью отдал свои доспехи Оптимусу Прайму, чтобы тот мог сразиться с Падшим.

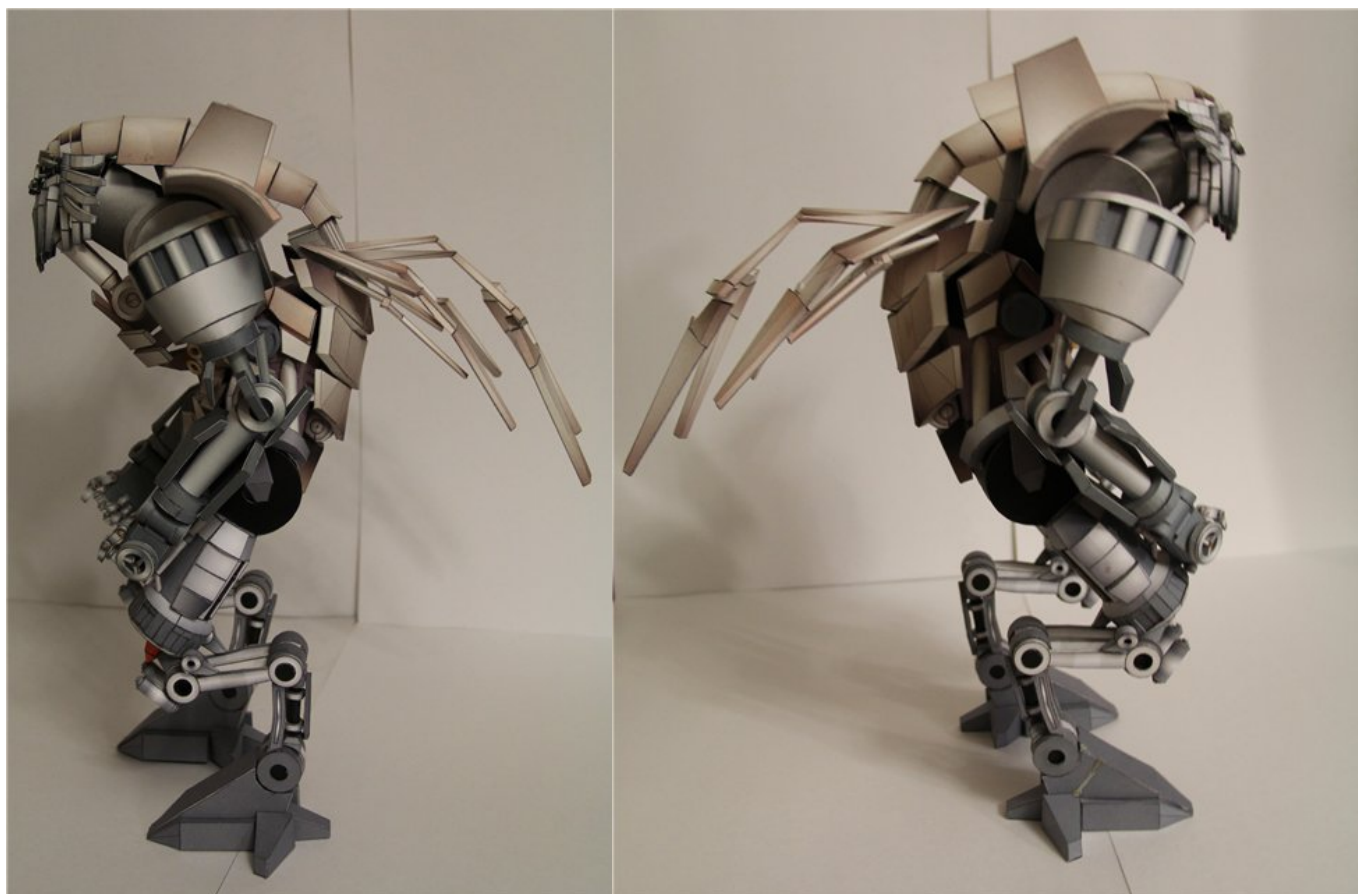

Примечание: Известно несколько разных трансформеров с таким именем в различных американских и японских фильмах, мультфильмах и сериалах. В них Jetfire принимает следующие трансформации: робот, космический шаттл, кибертронский истребитель, самолет Ан-225 (мультфильм), Локхид SR-71 (фильм).

Инструкция по сборке трансформера «JETFIRE»

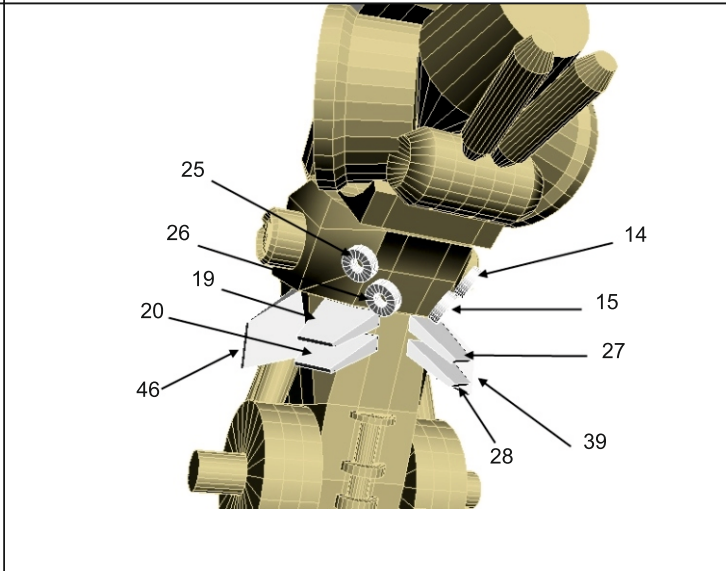
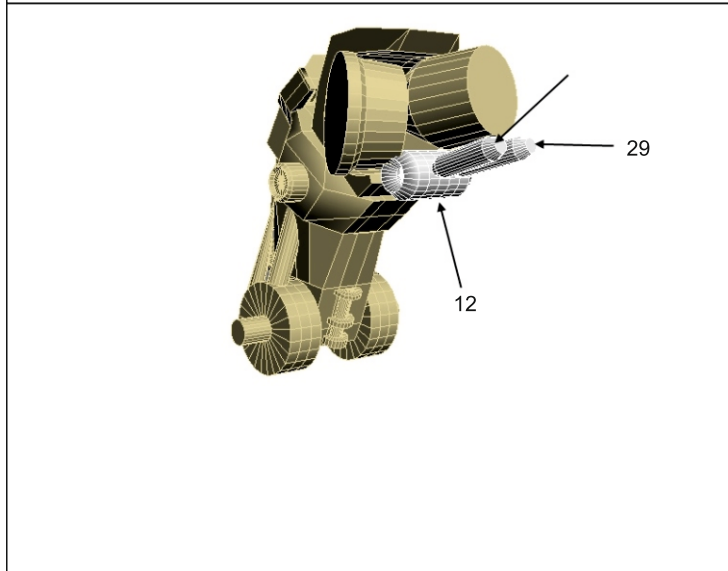
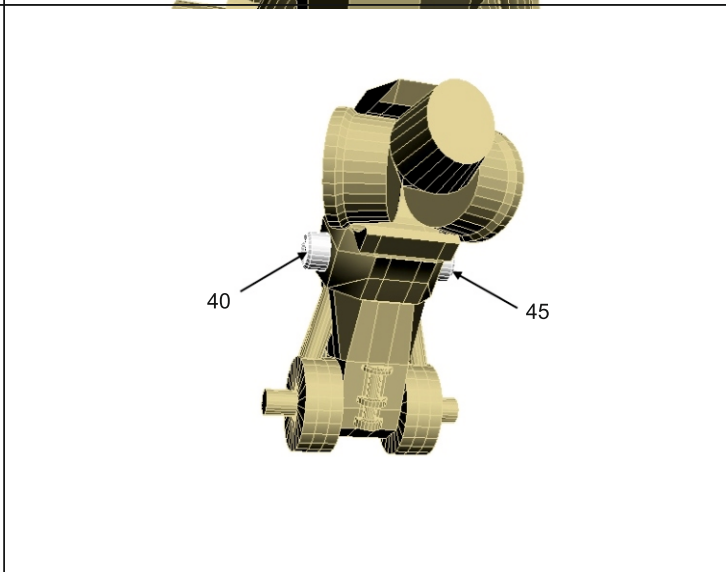
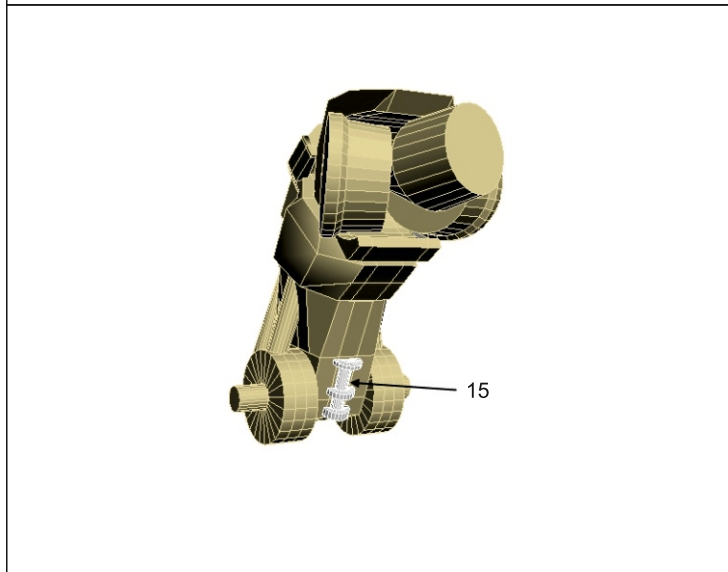
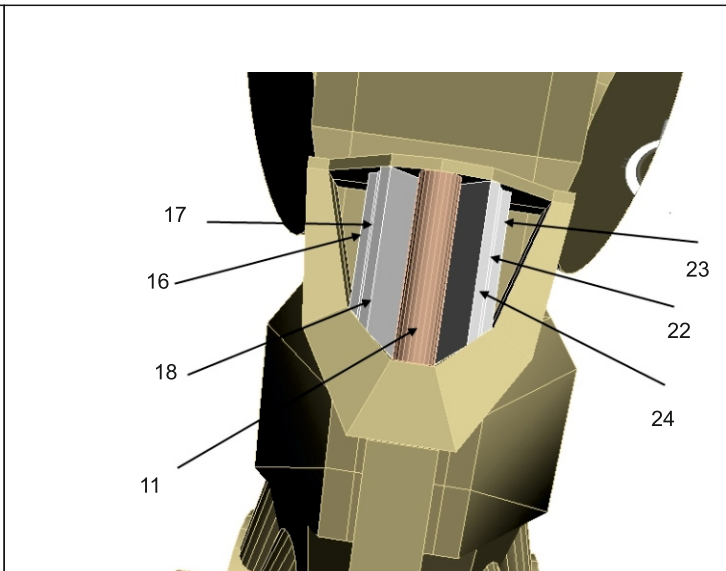
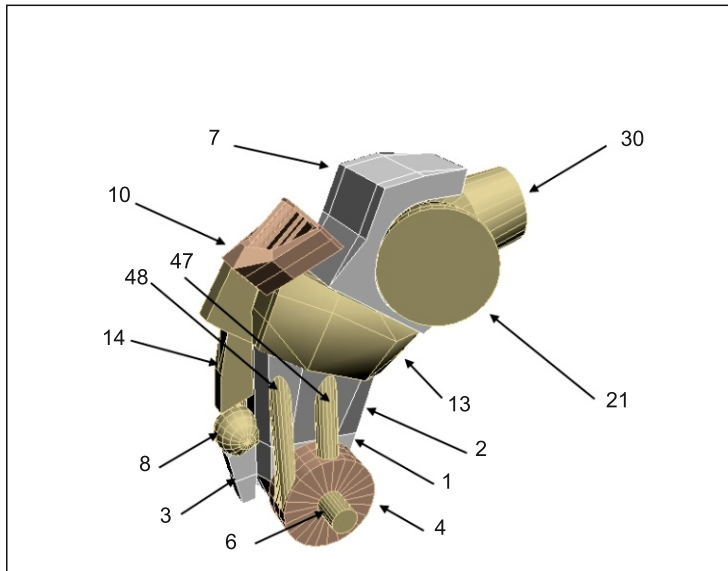

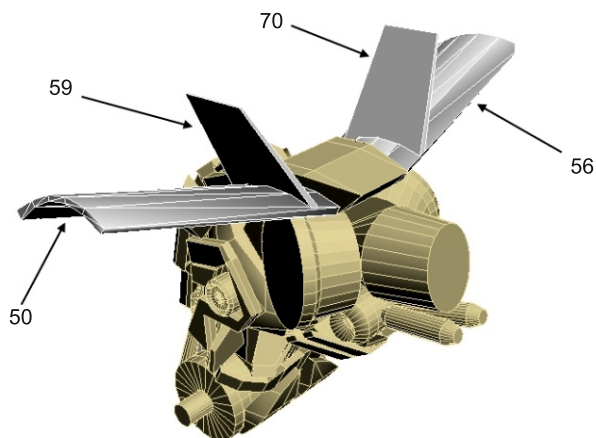
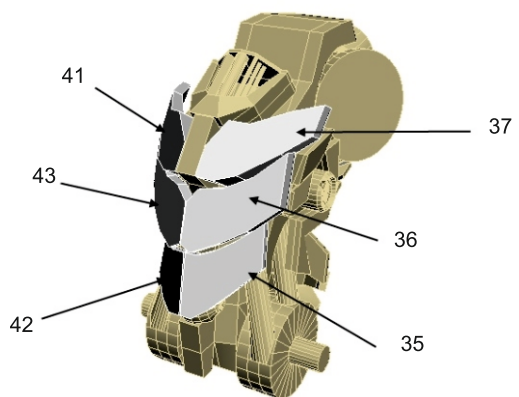
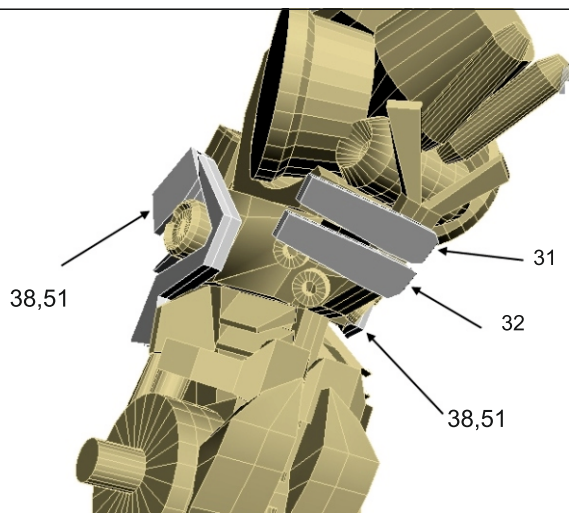
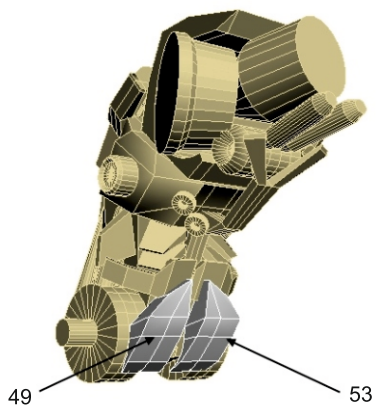
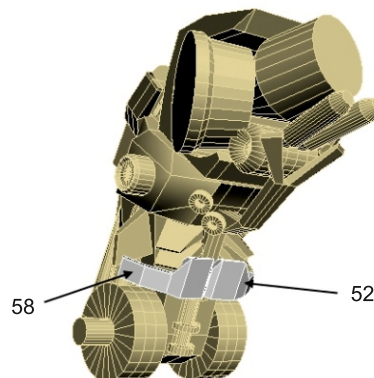
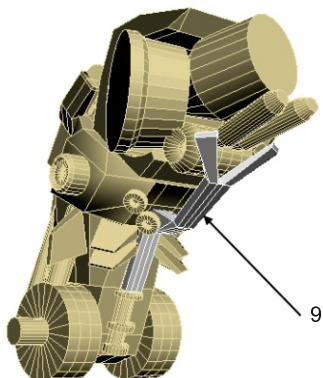

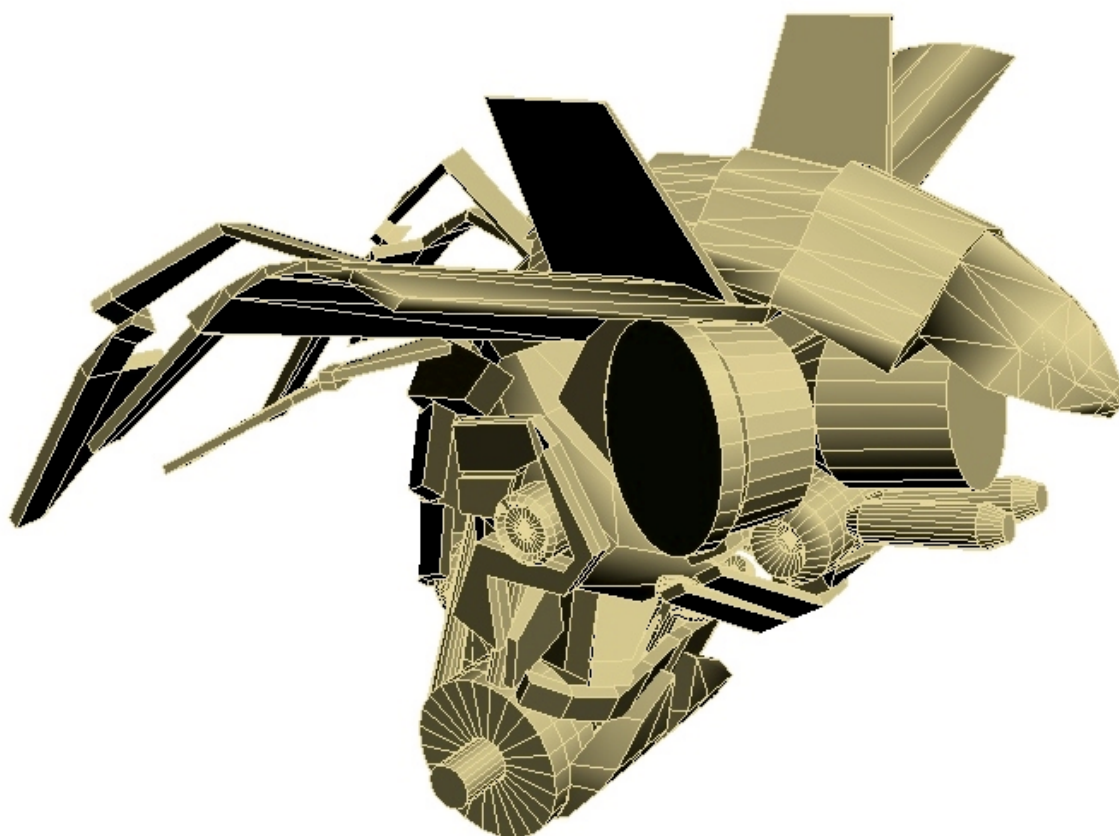
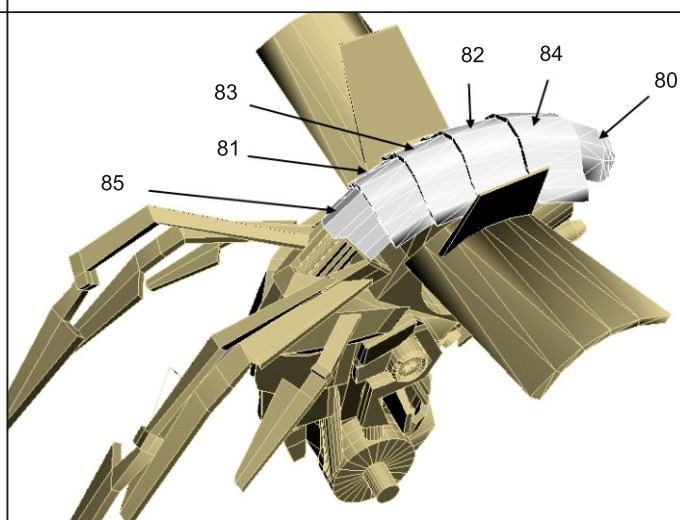
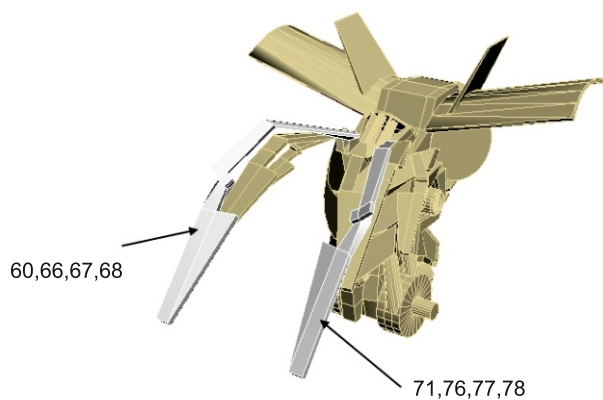
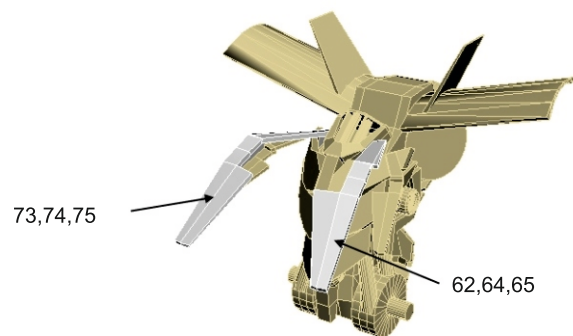
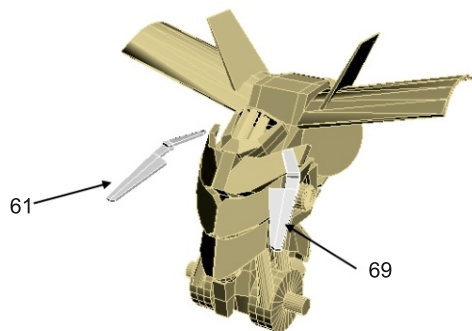

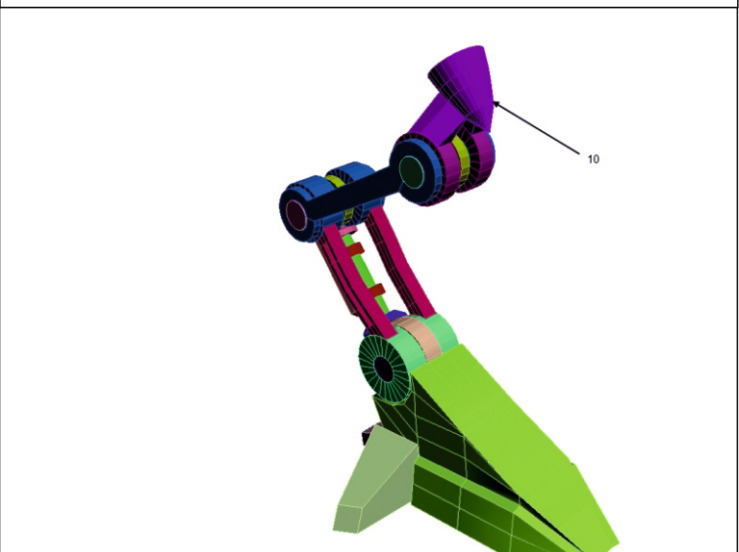
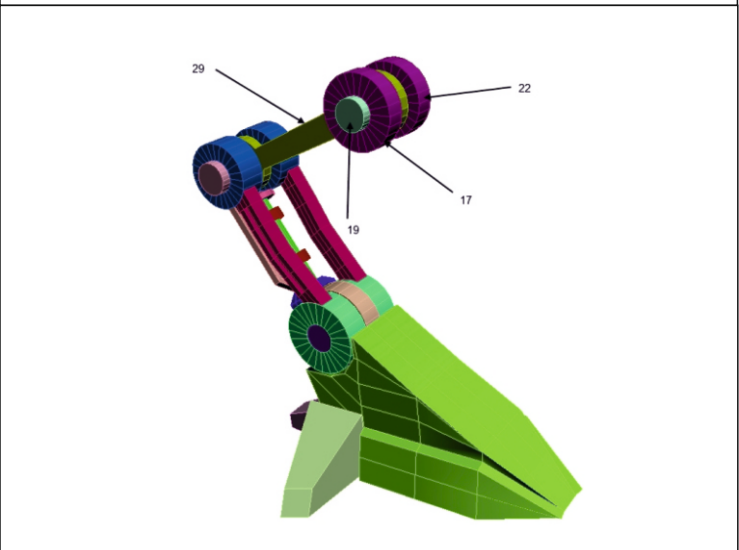
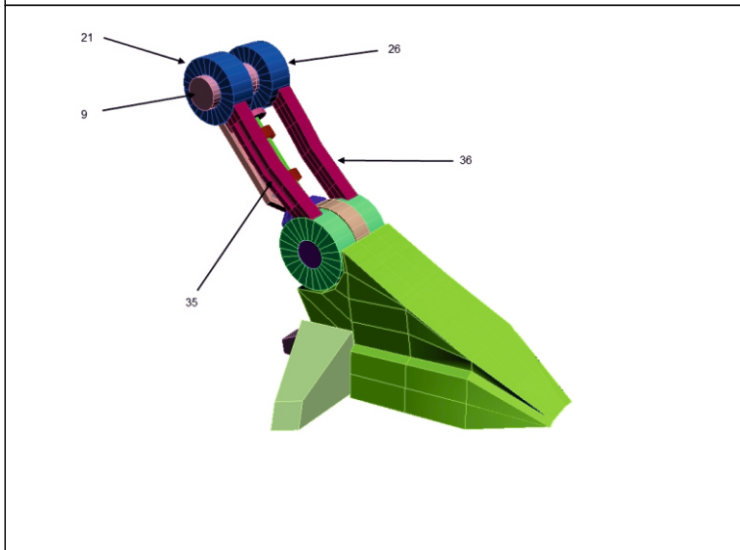
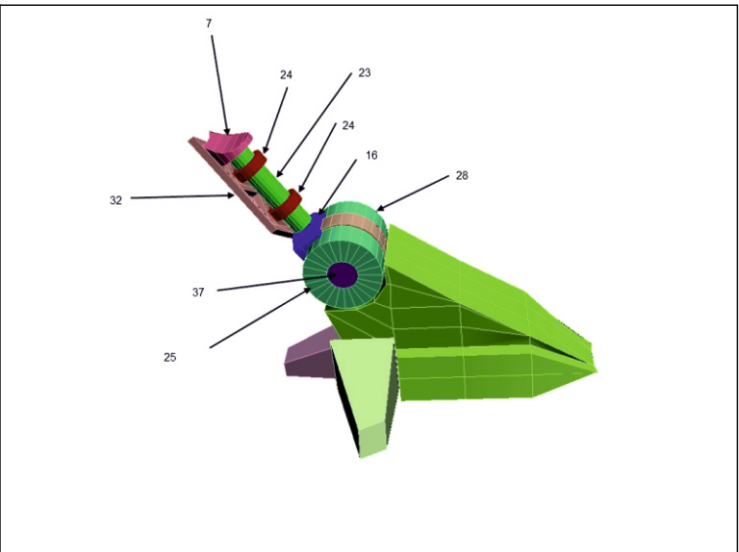
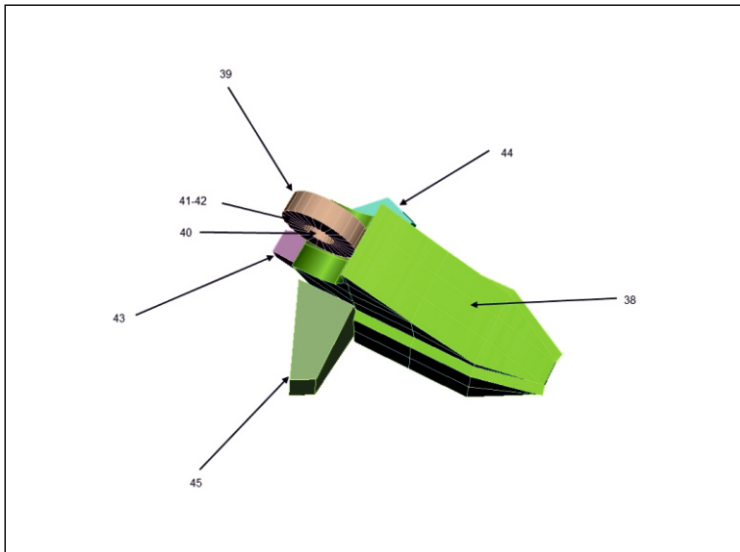

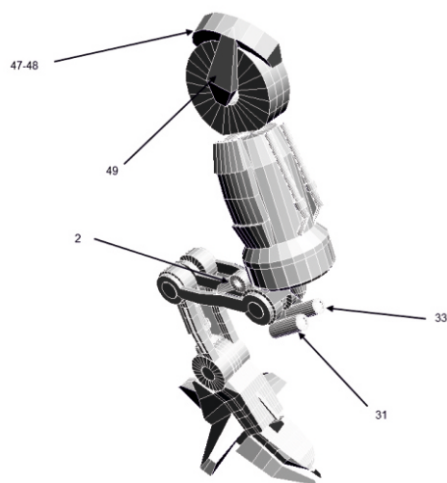
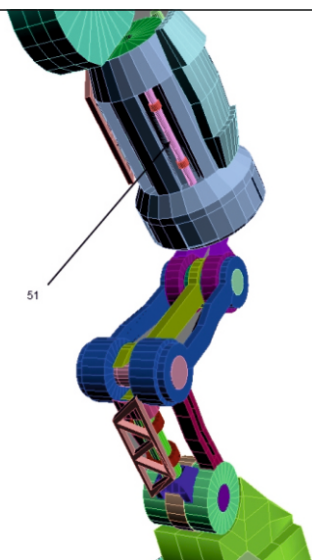
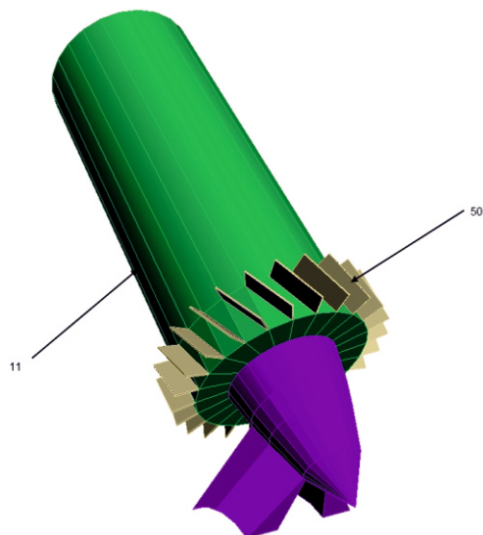
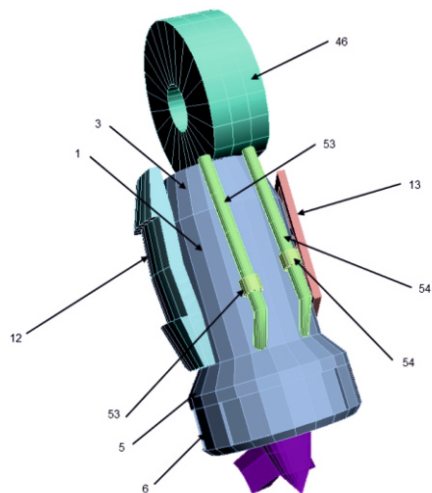

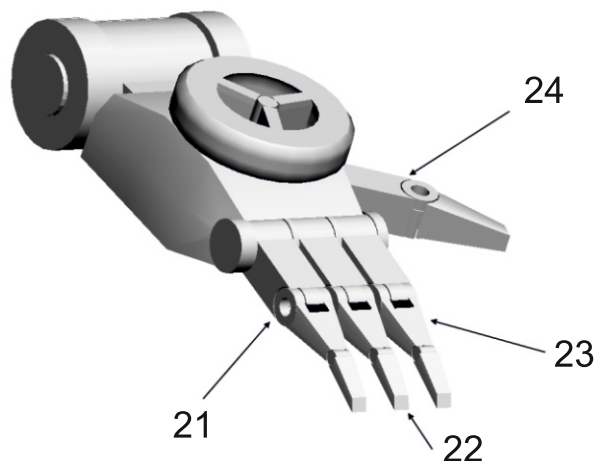
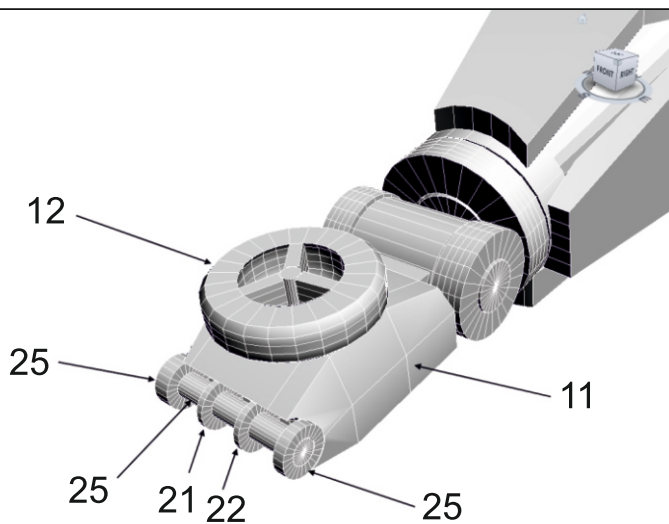
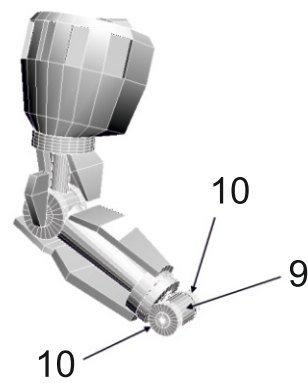
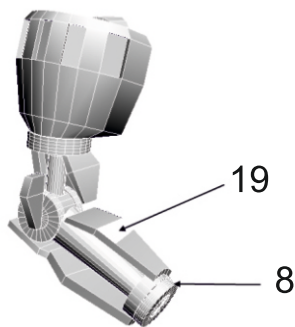
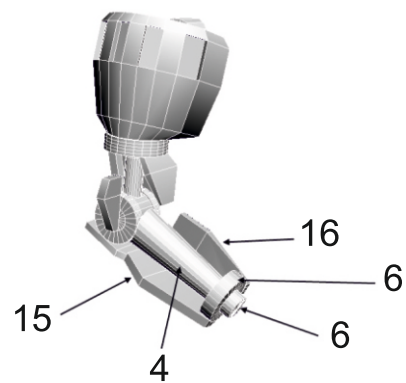
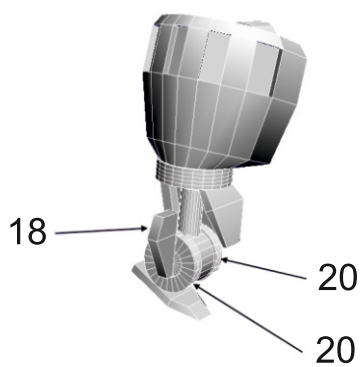
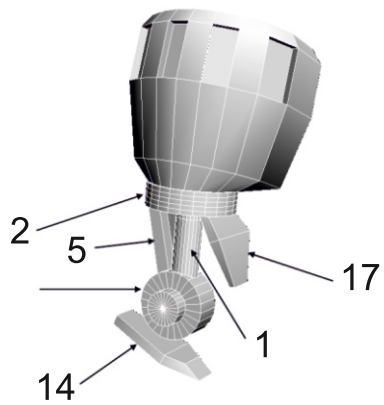
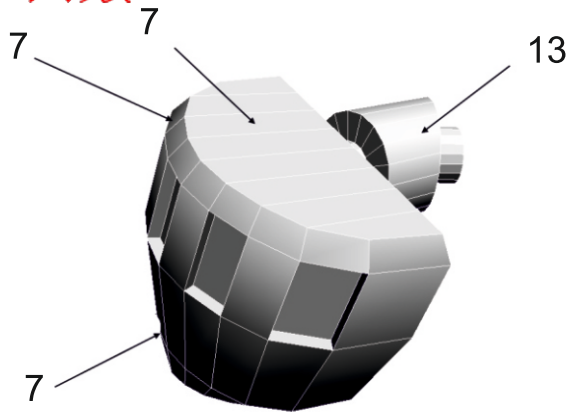

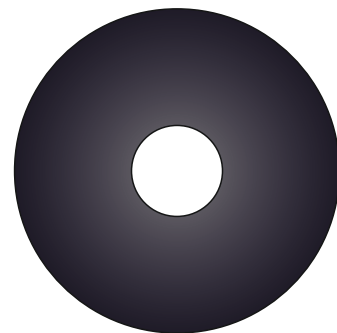
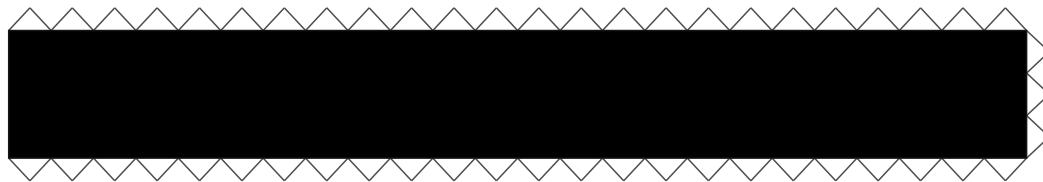
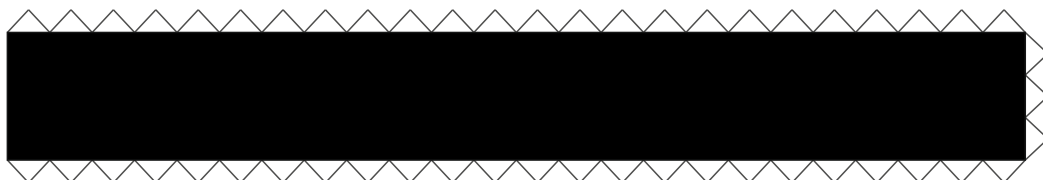

5

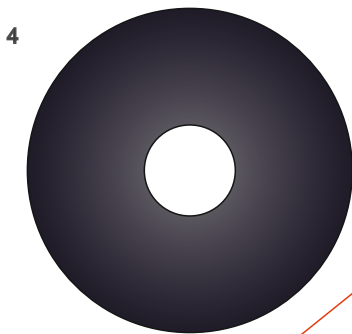
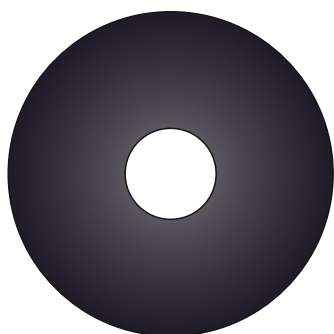

4

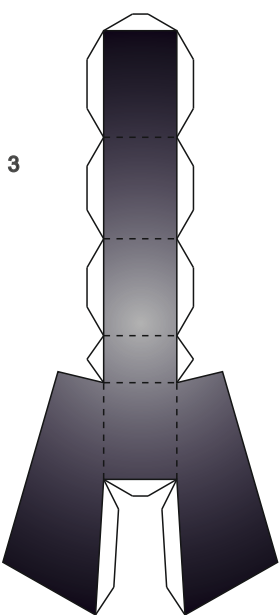
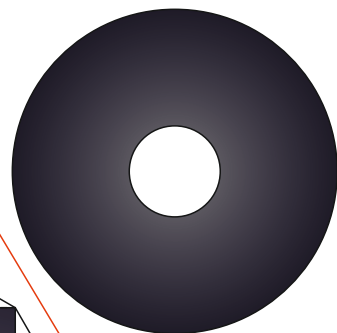

3

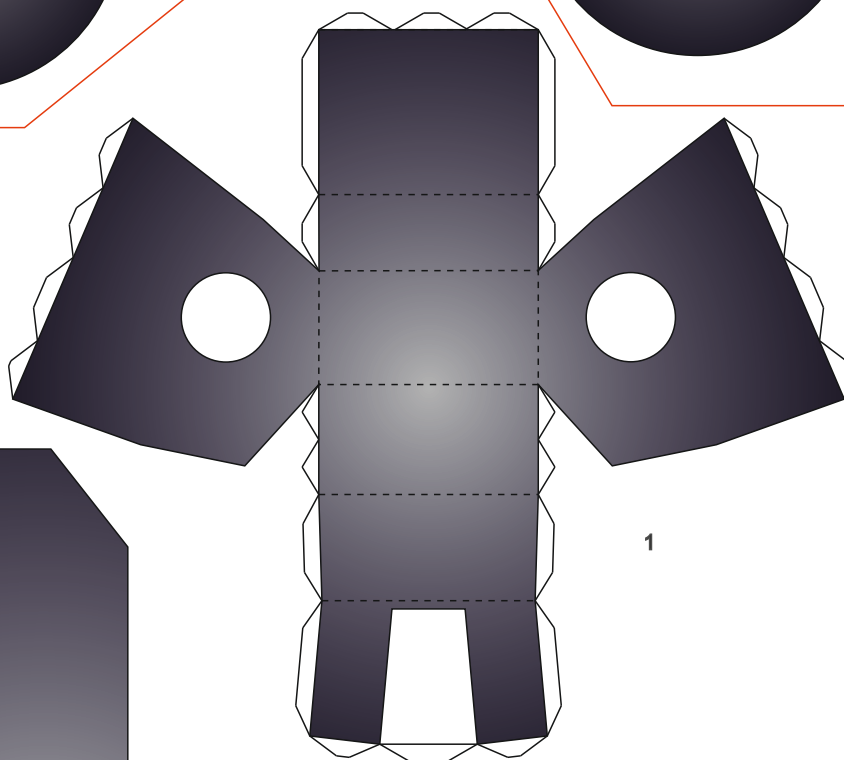

1



2

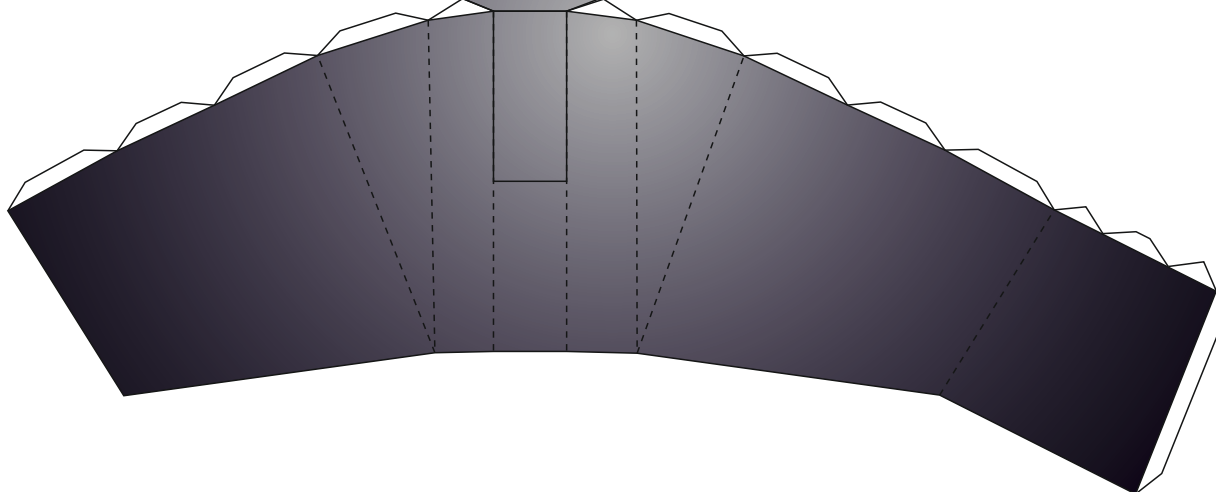

ТЕЛО

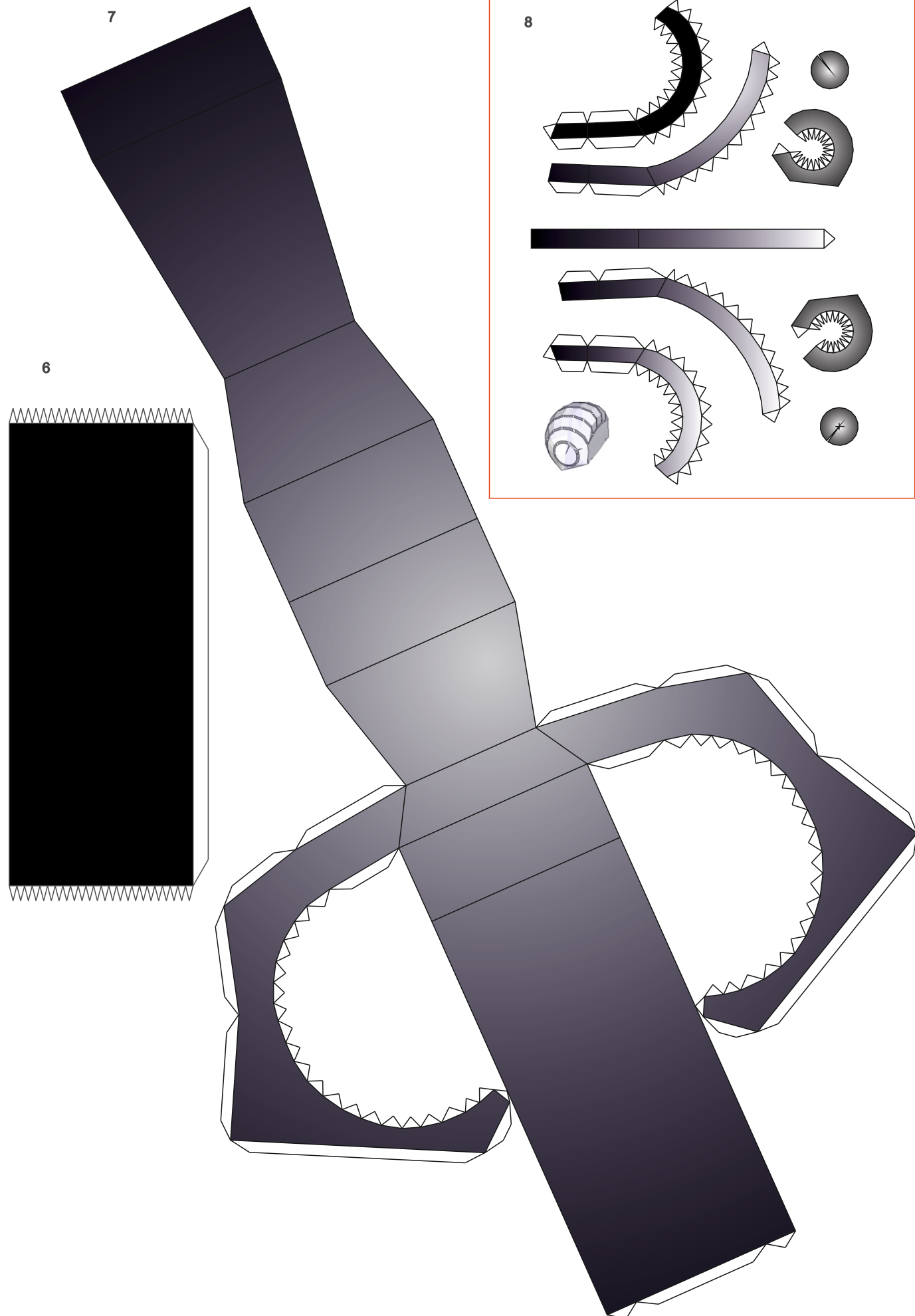

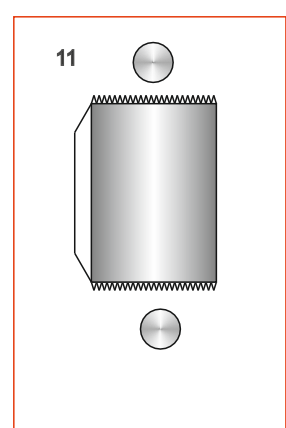
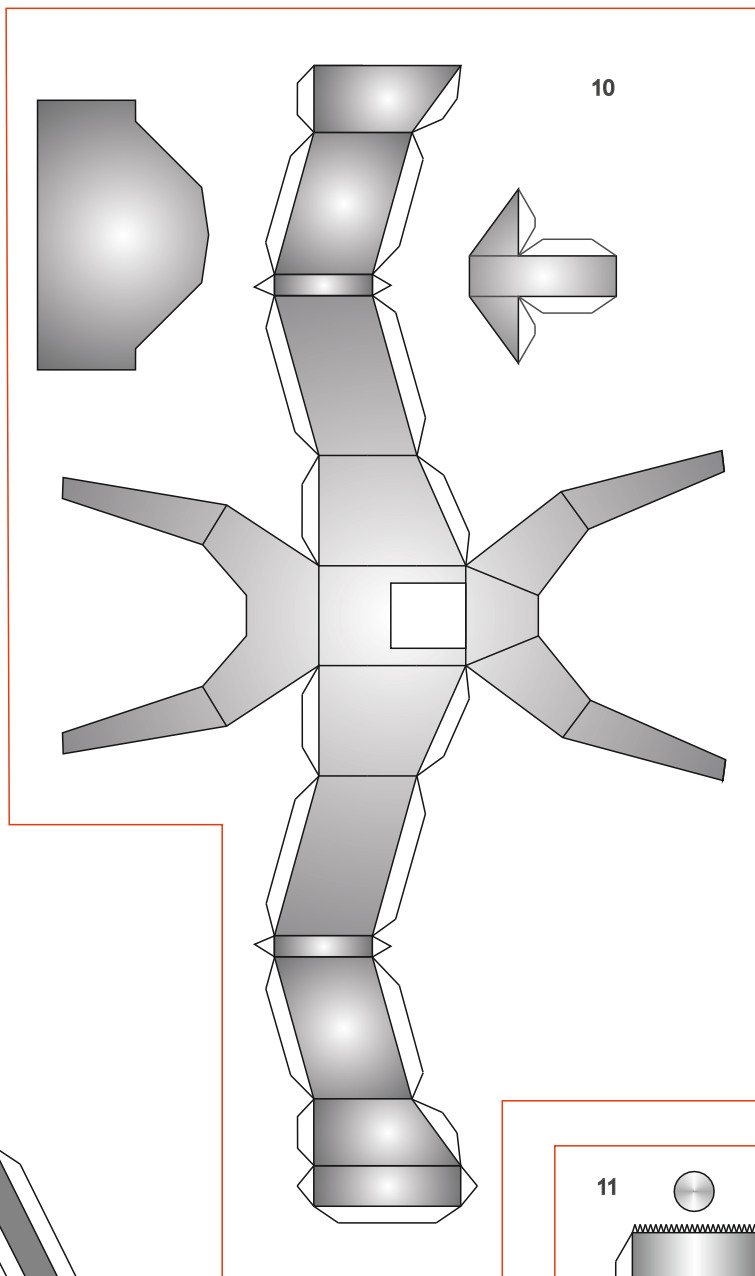
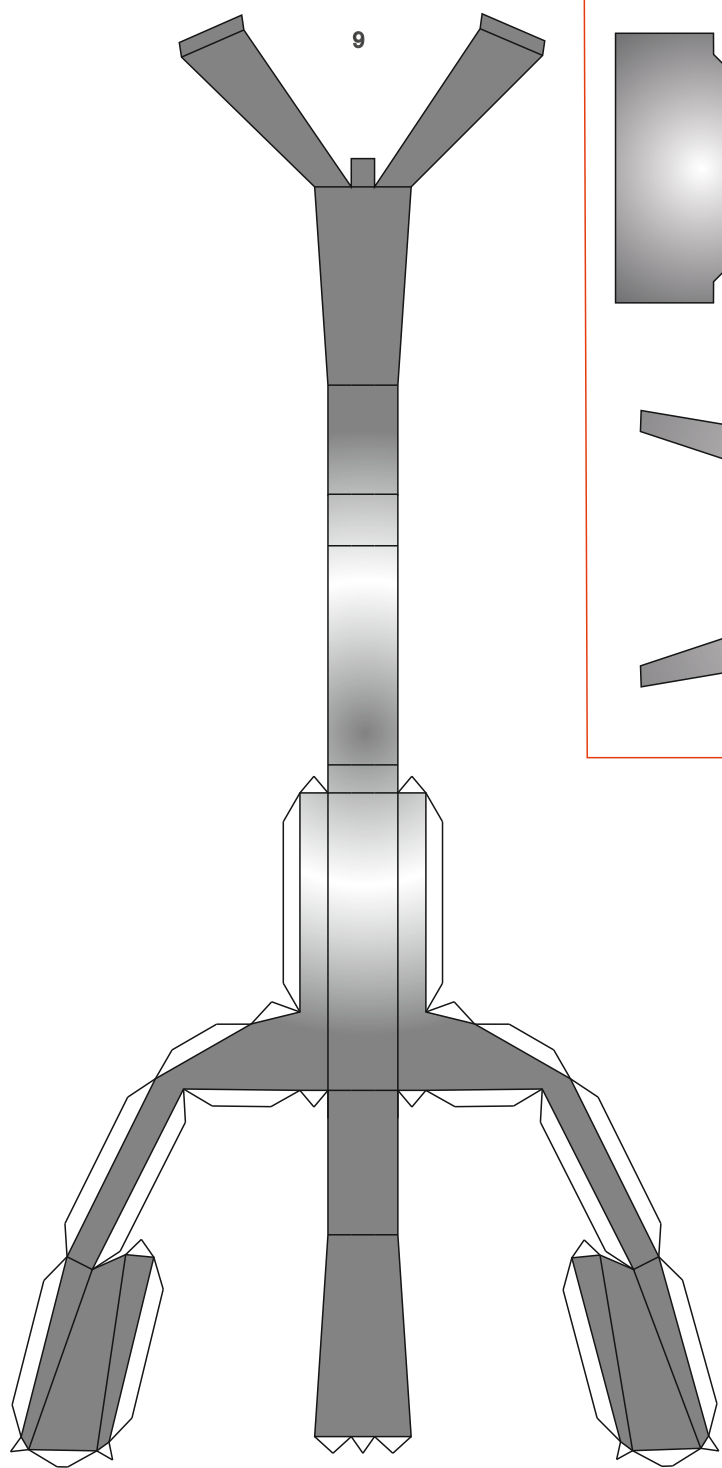

Тело

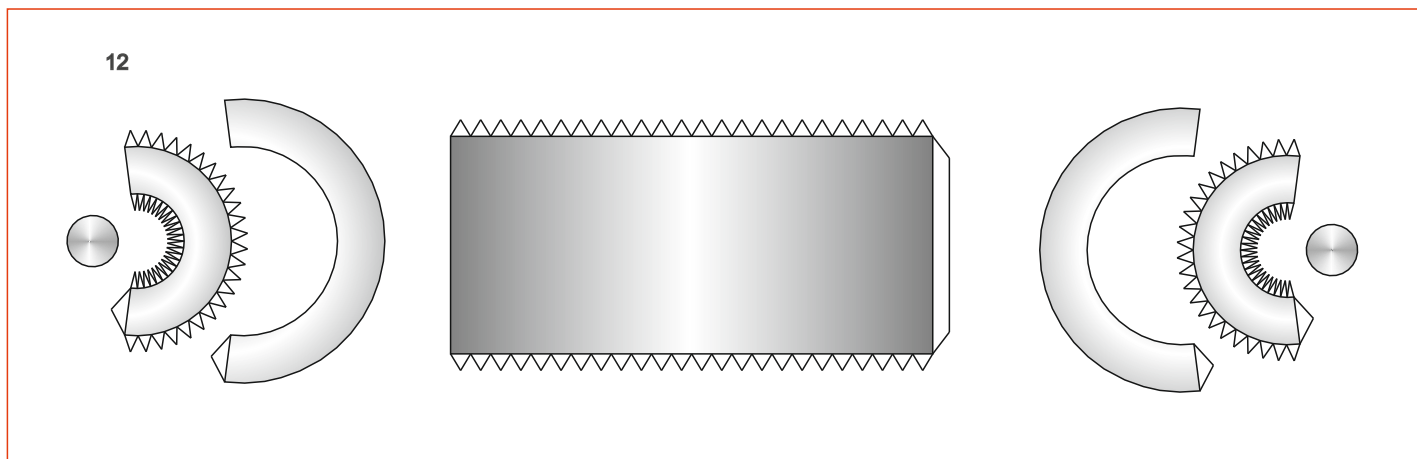

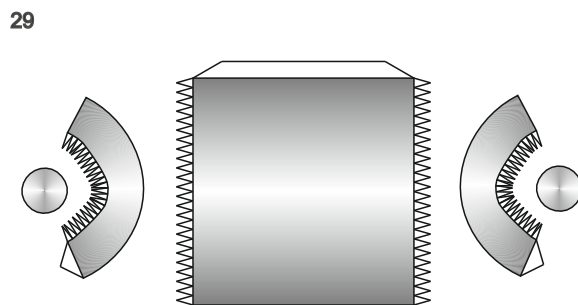
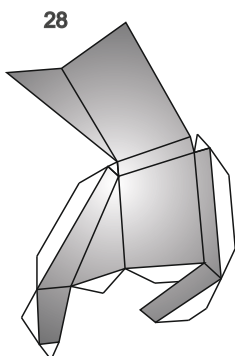
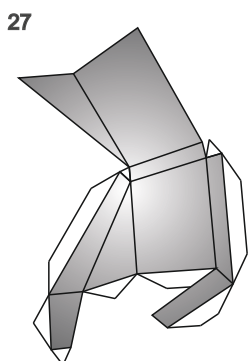
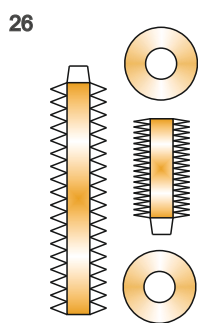
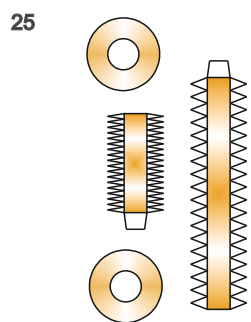
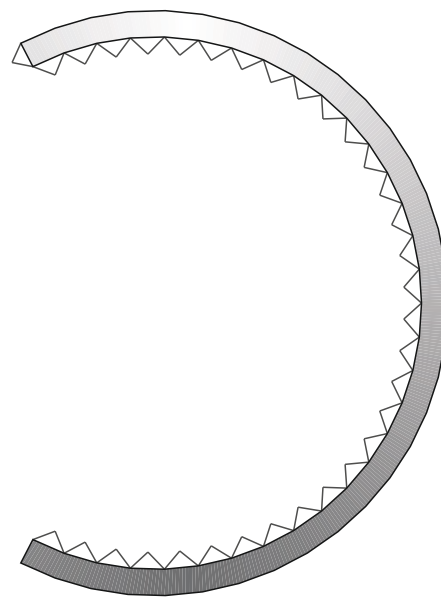
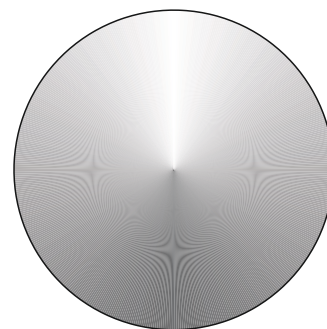
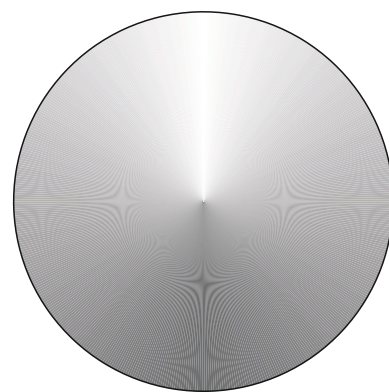
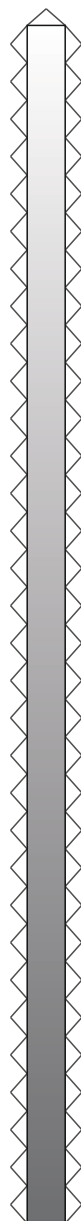
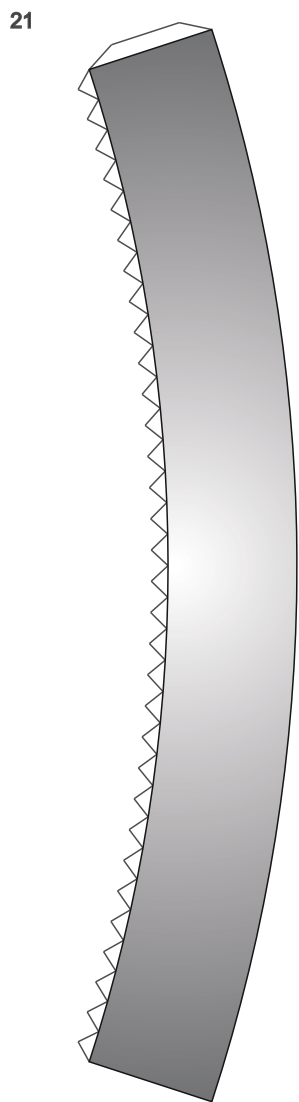
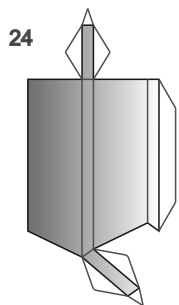
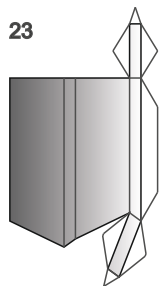
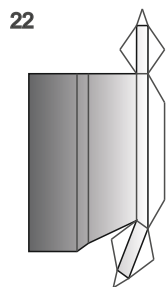

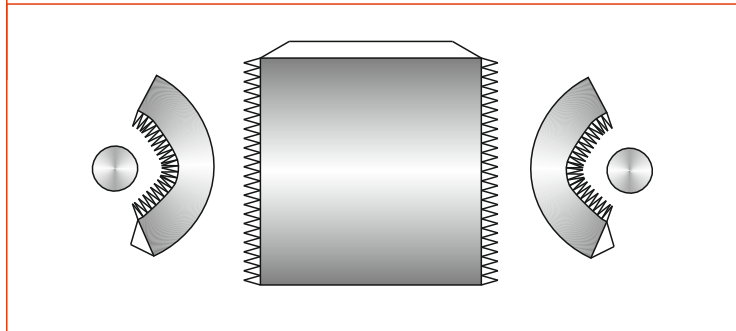
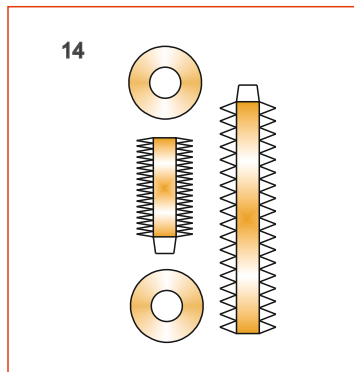
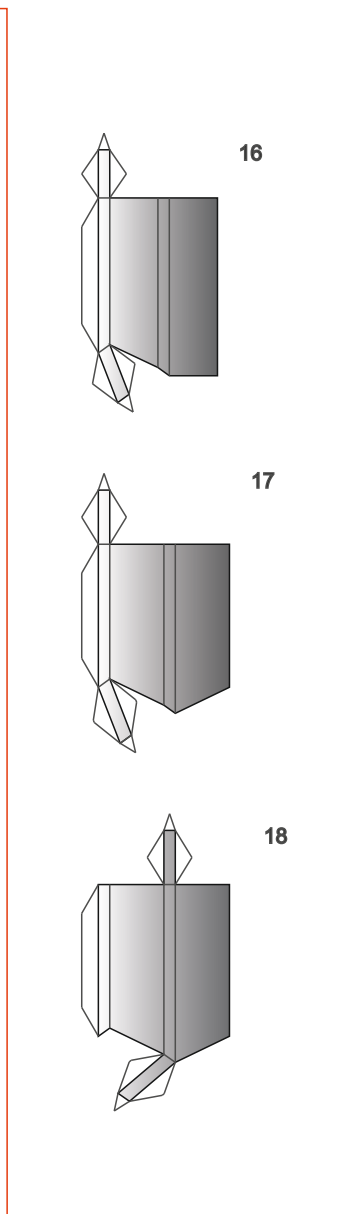
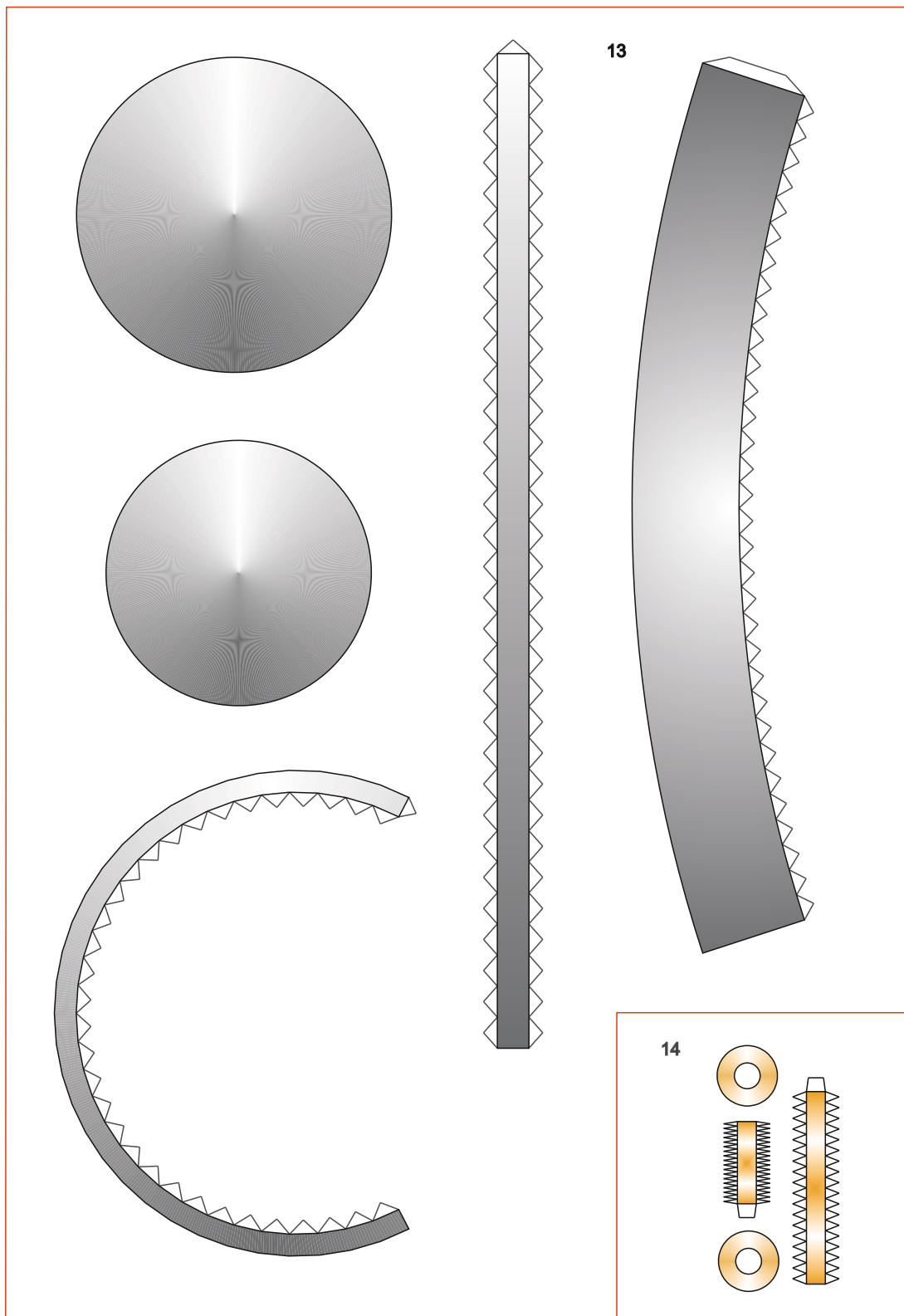

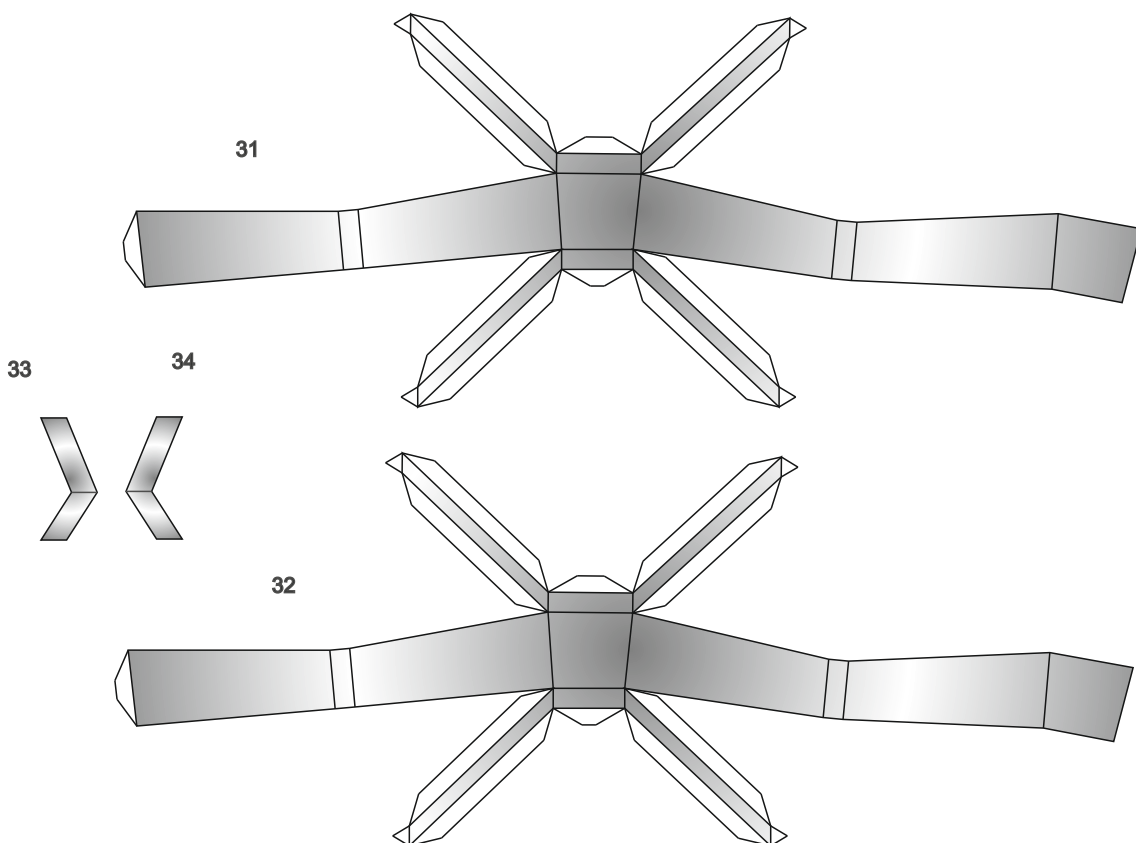
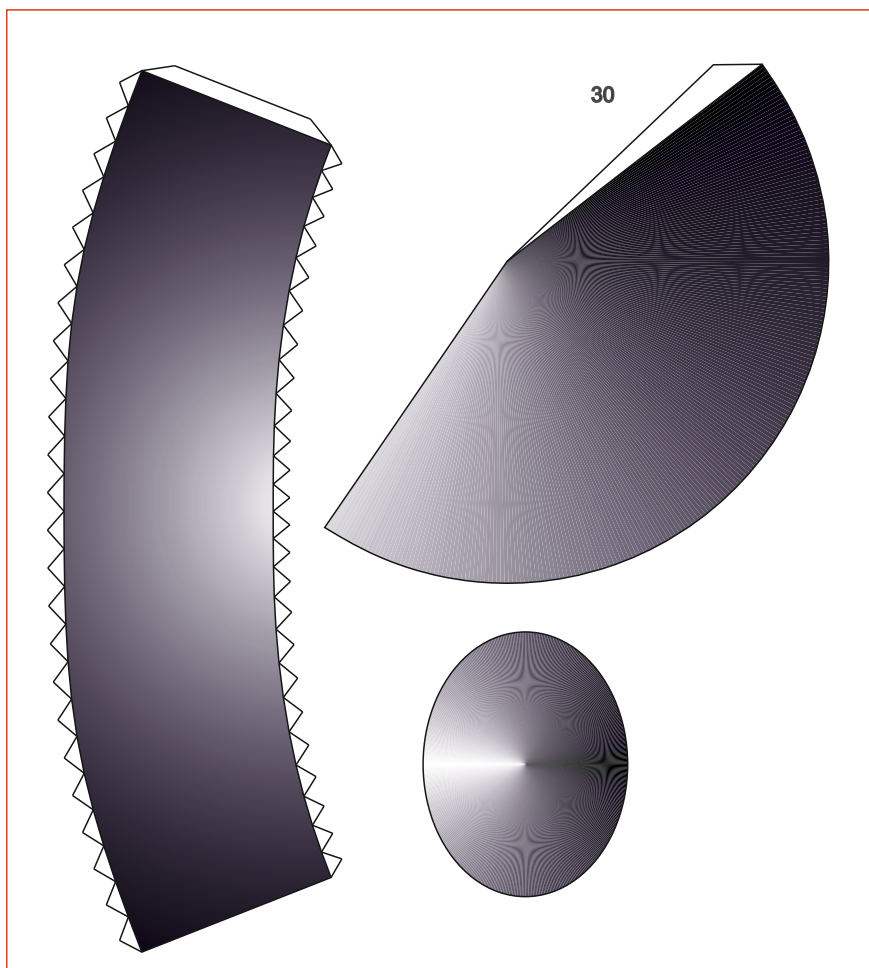

36

35

40

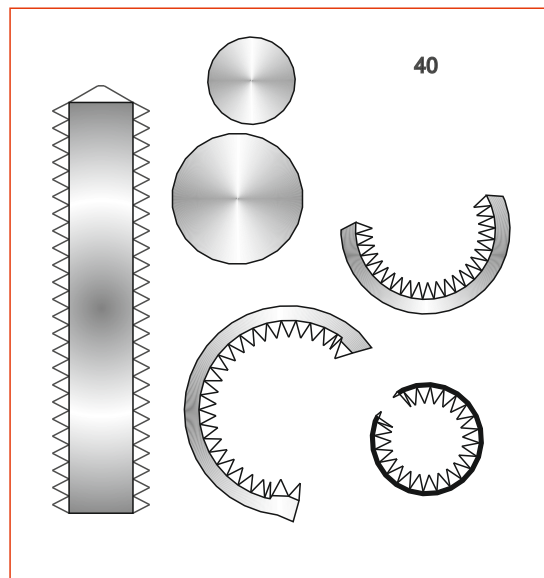
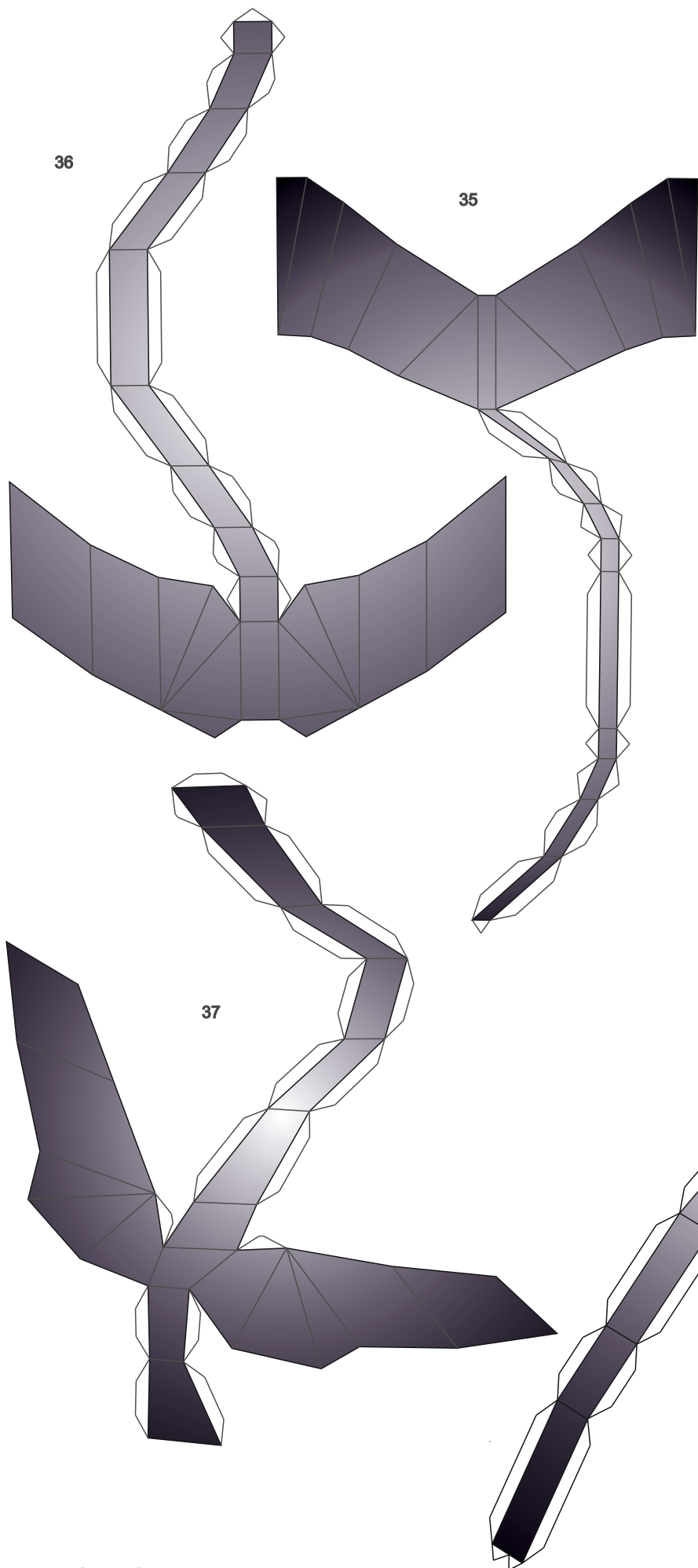

ТЕЛО

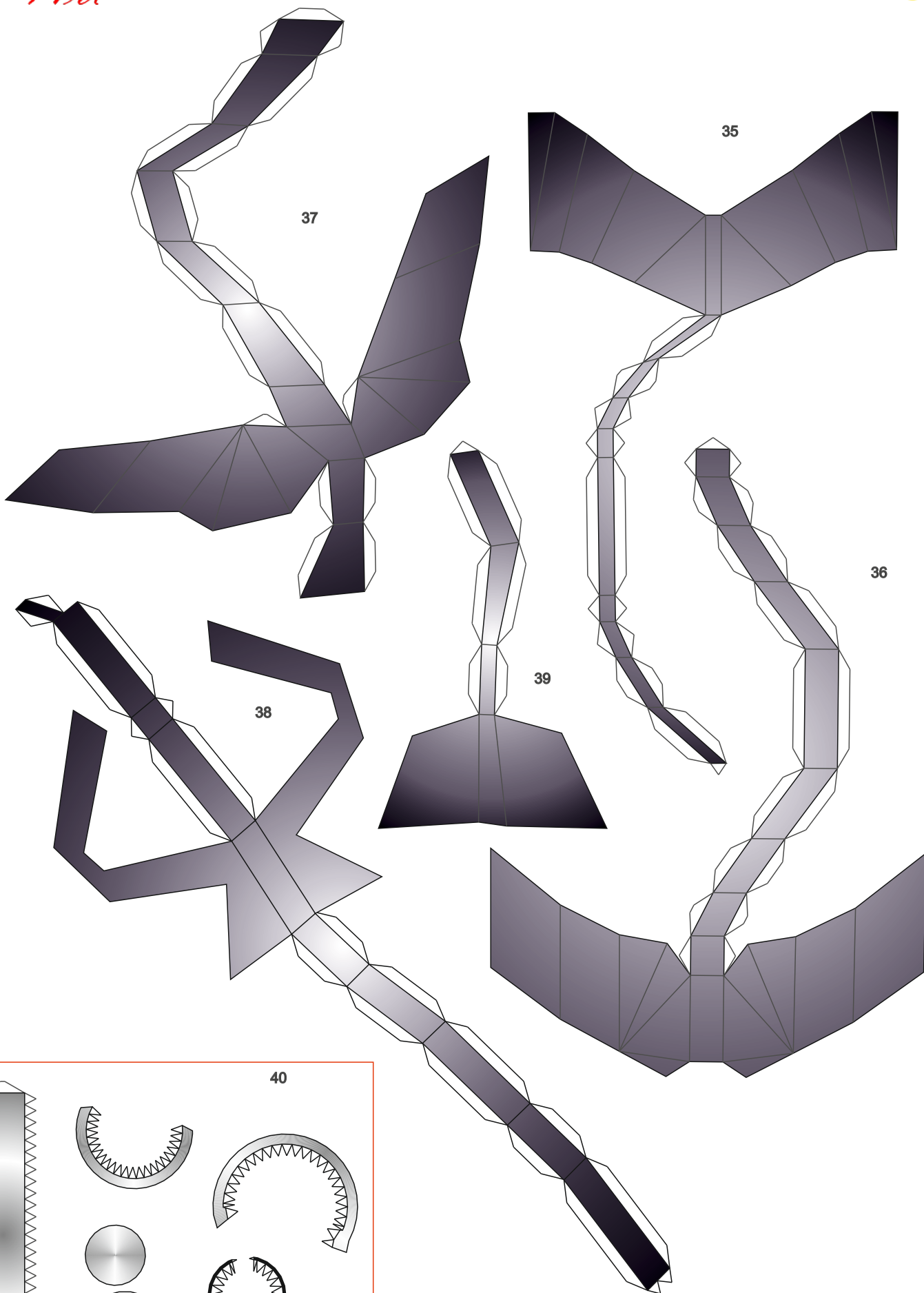

ТЕЛО

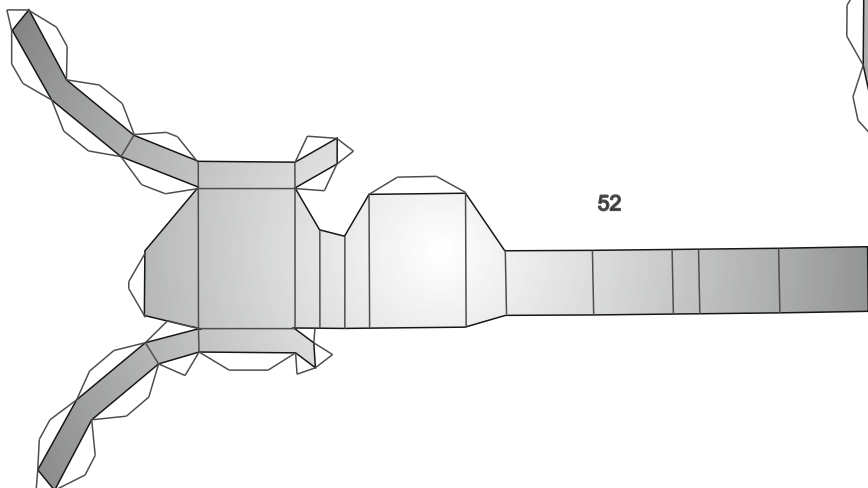
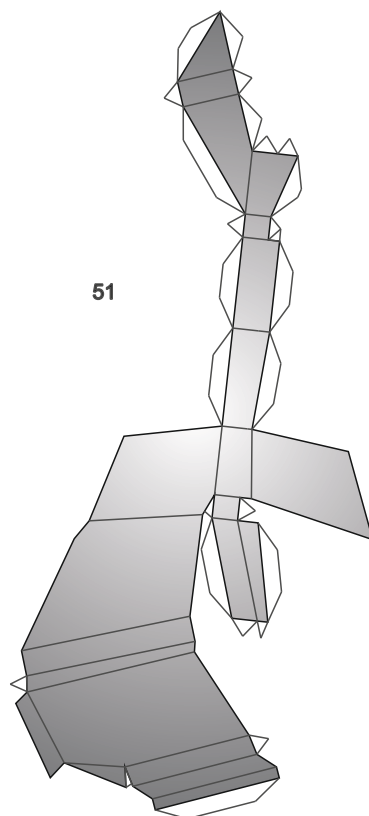
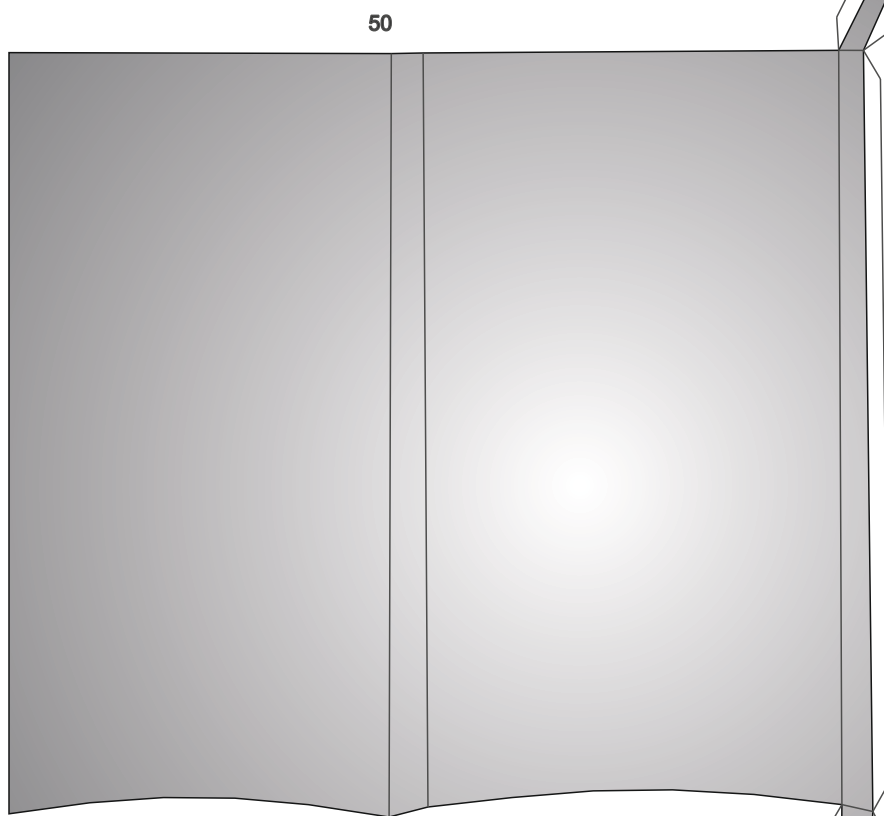
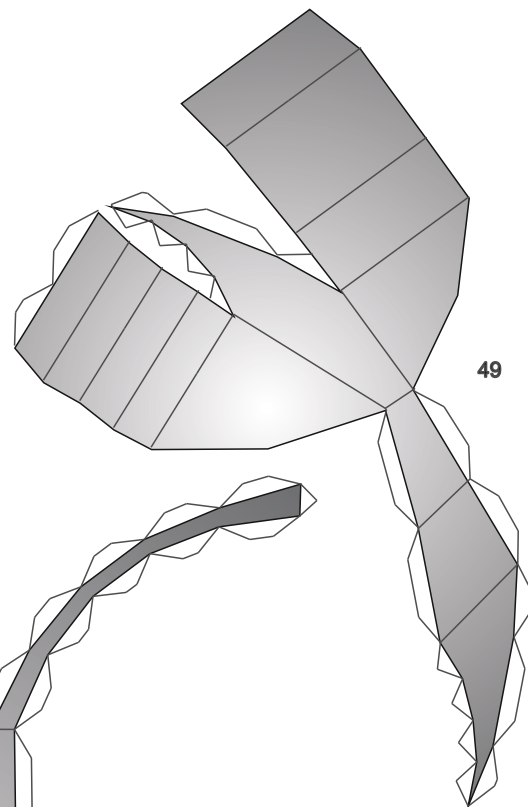
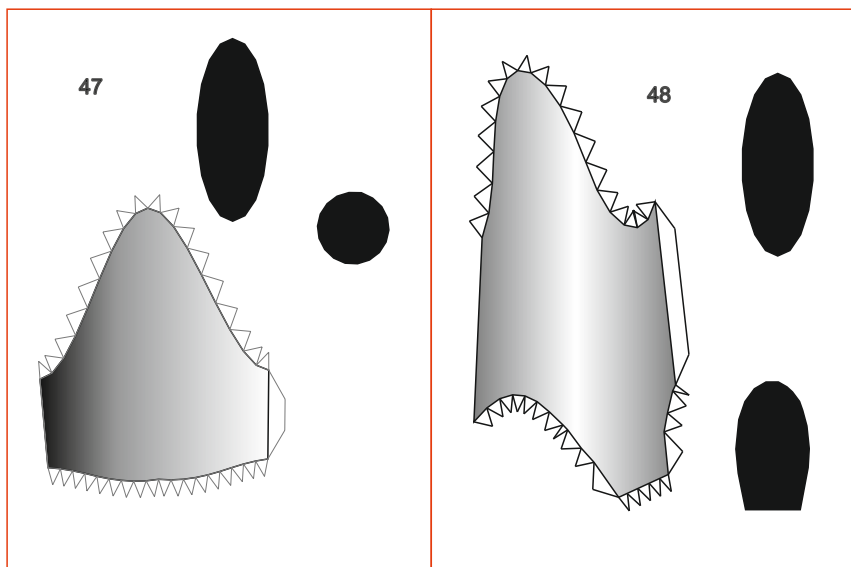

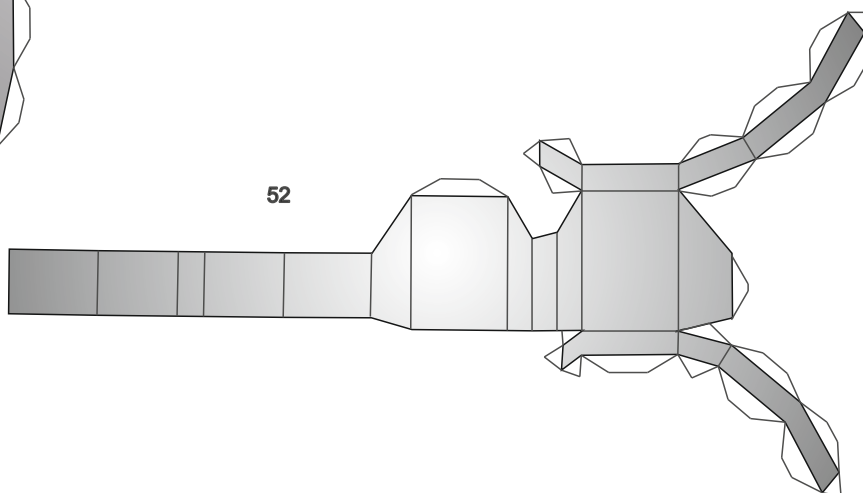
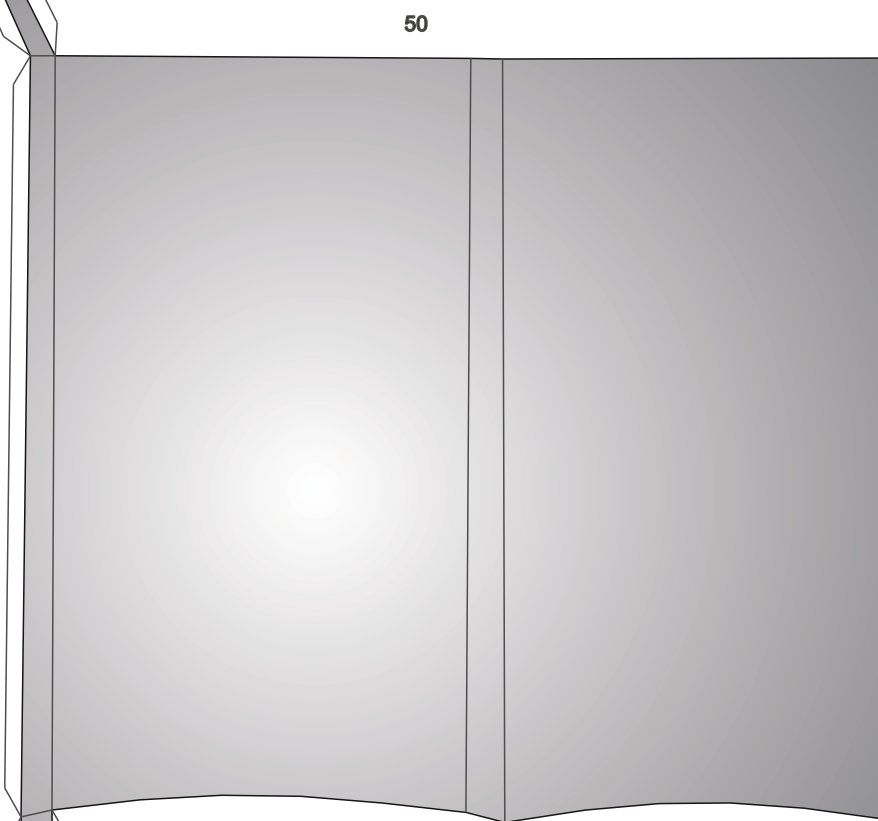
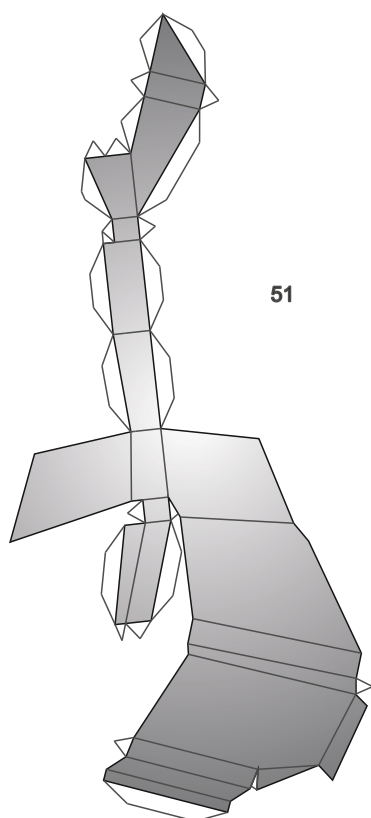
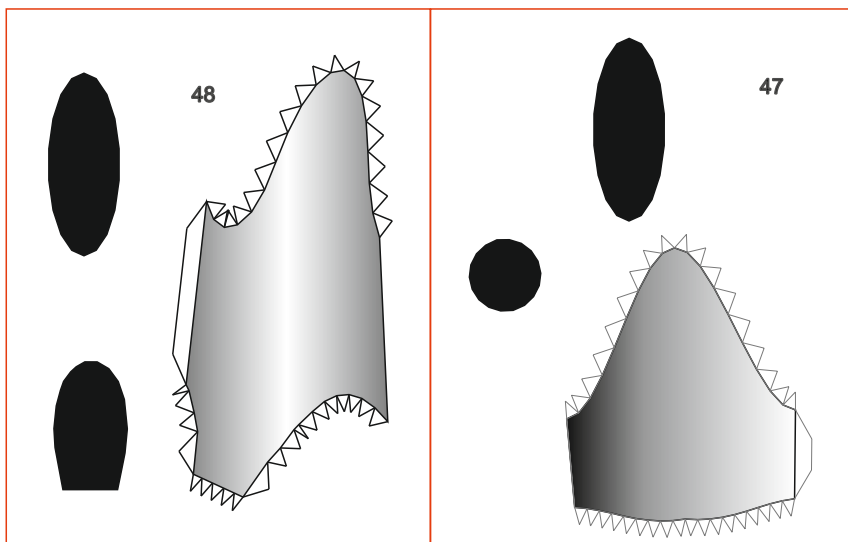
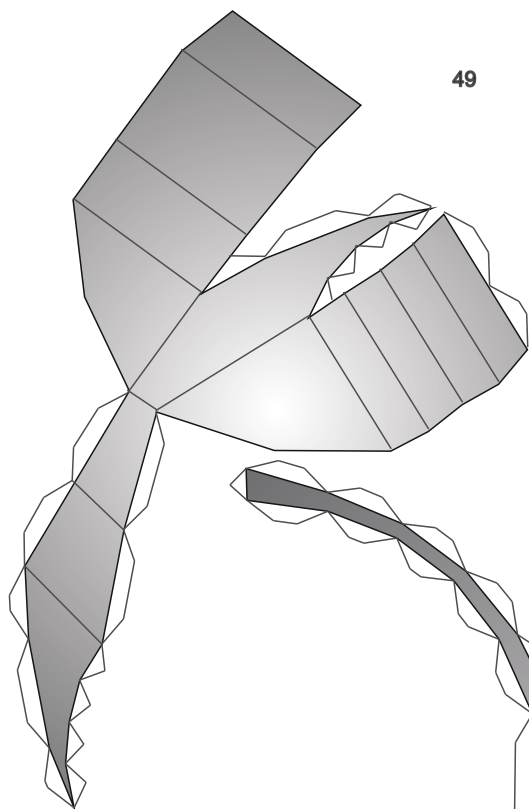

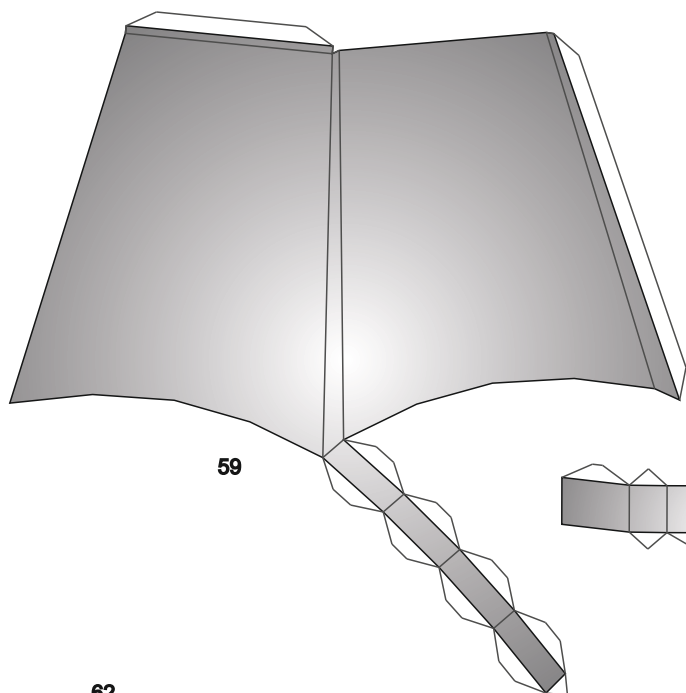

59

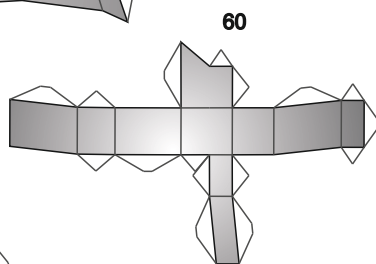

60

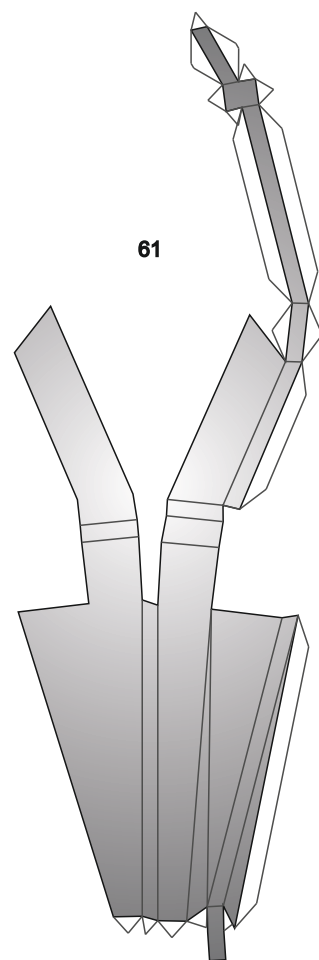

61

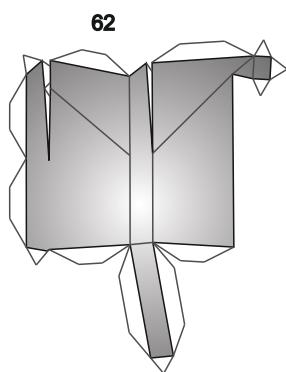

62

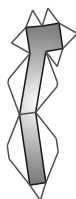

63

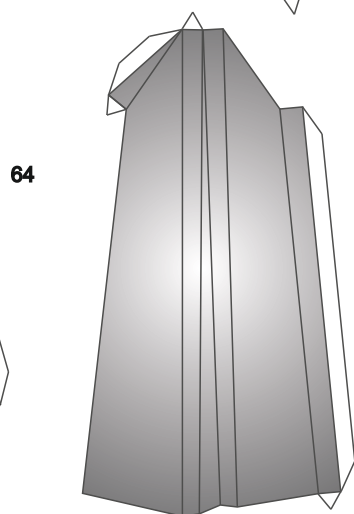

64

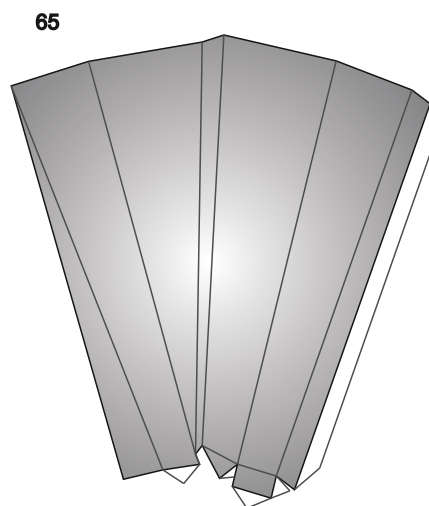

65

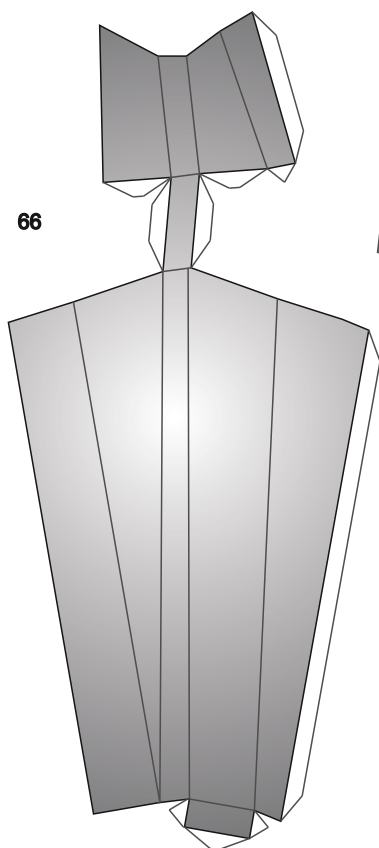

66

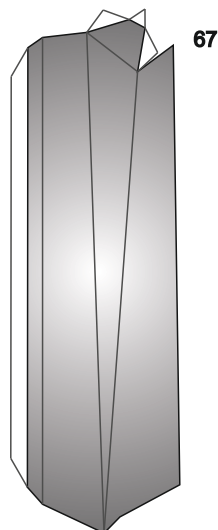

67

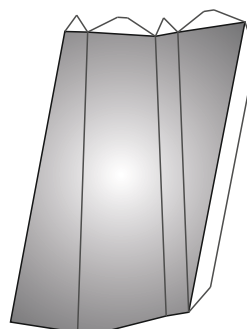

68

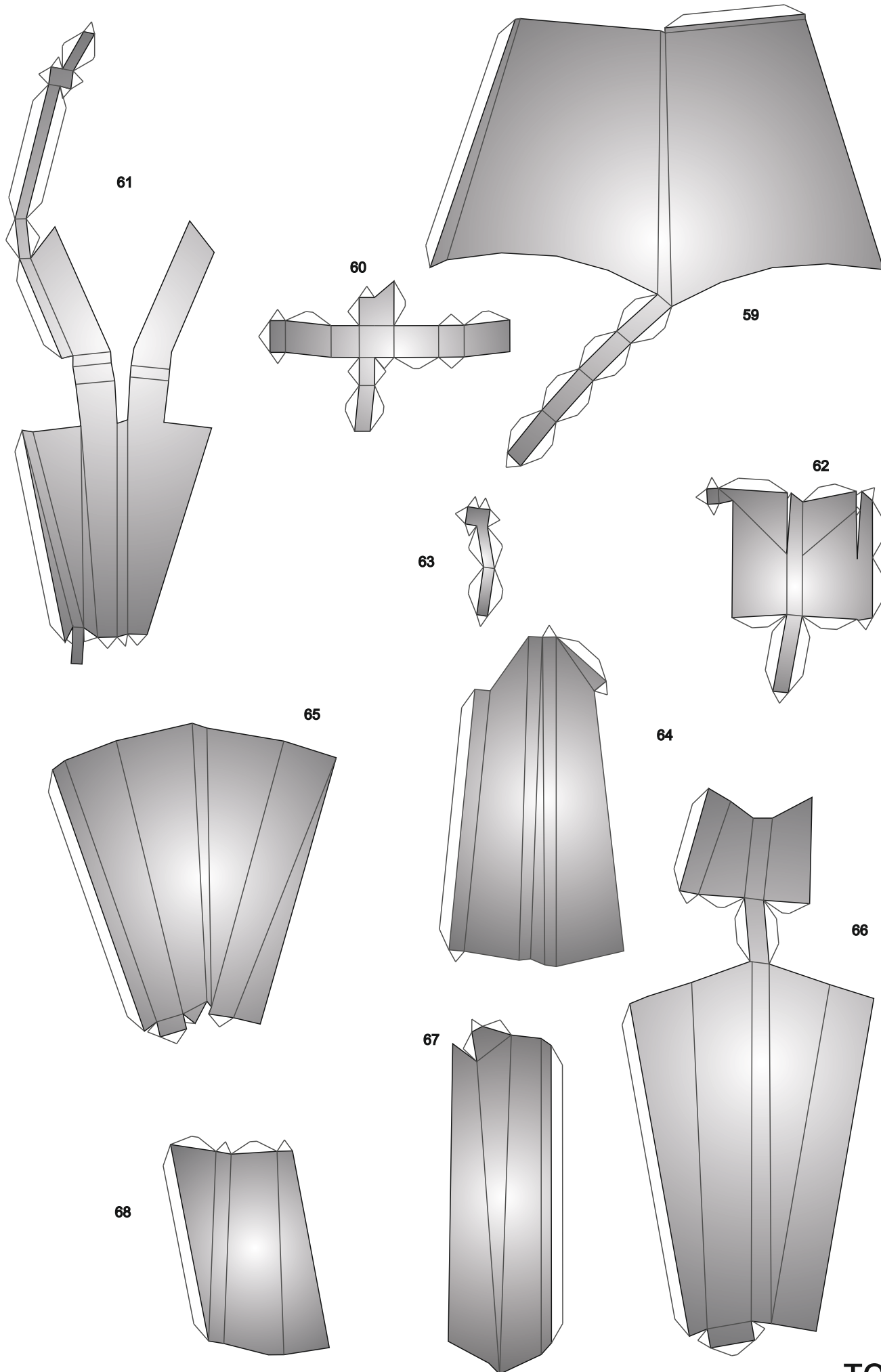

ТЕЛО

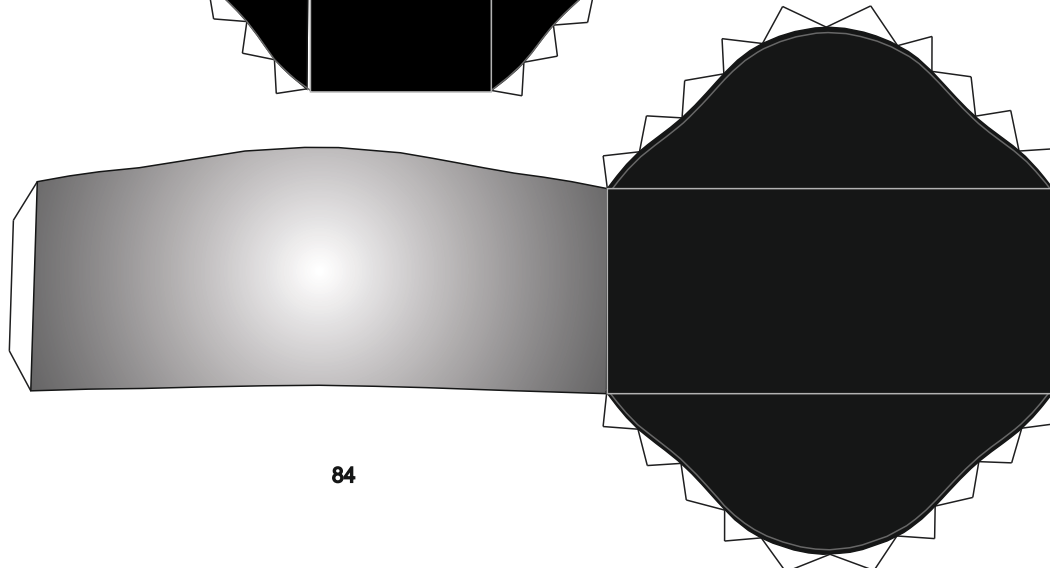
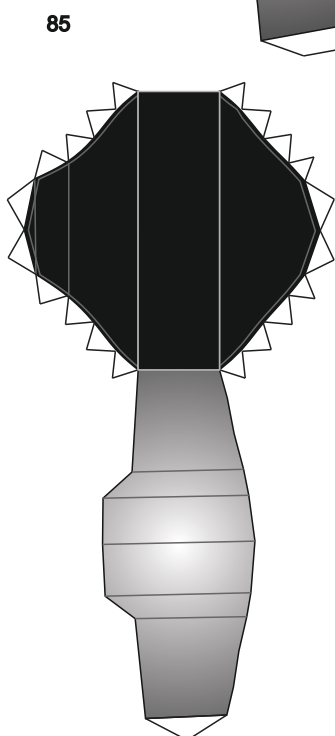
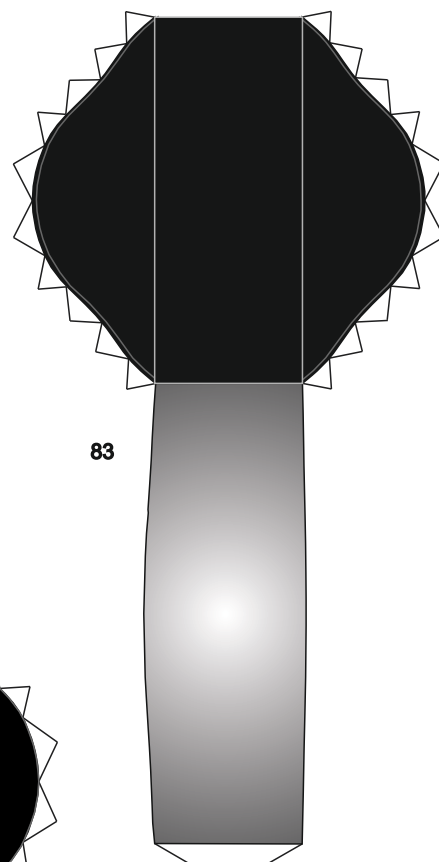
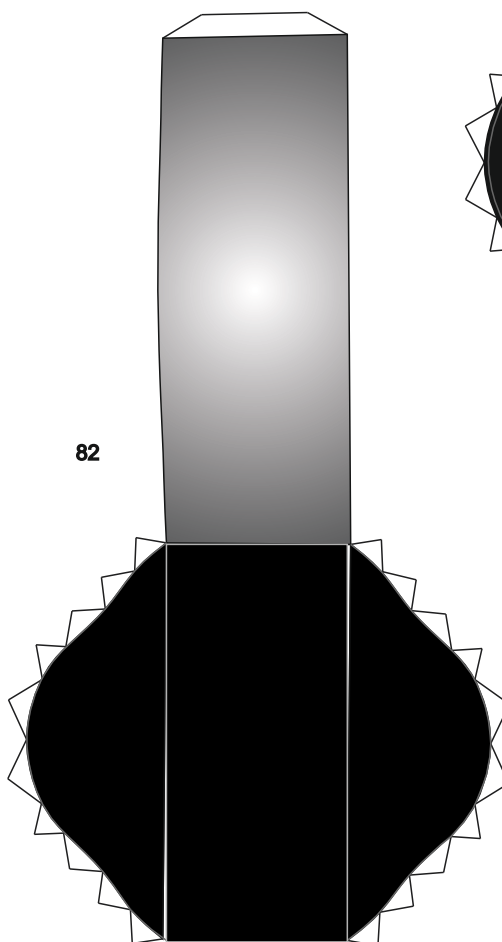
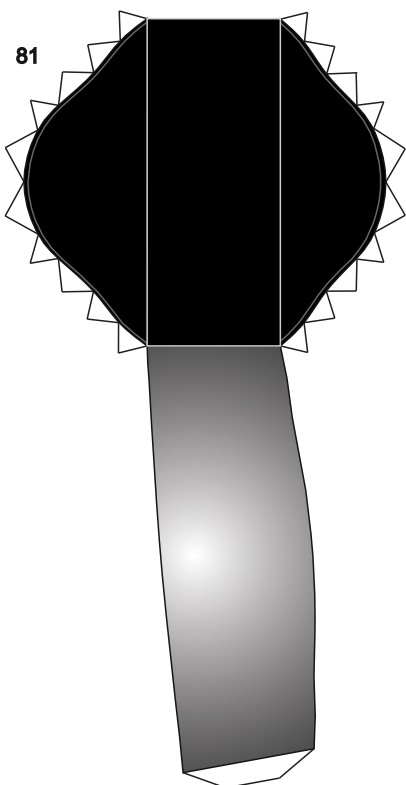
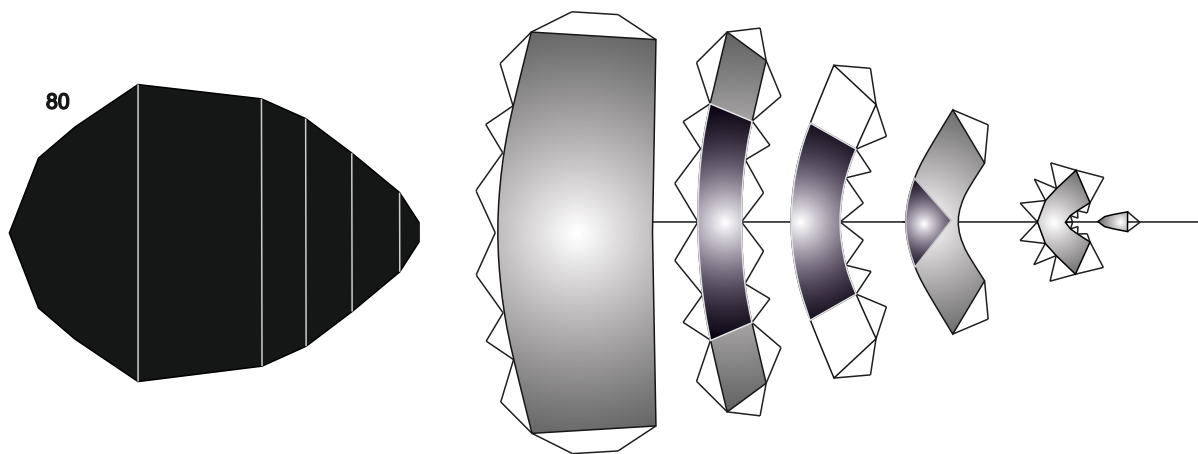

ТЕЛО

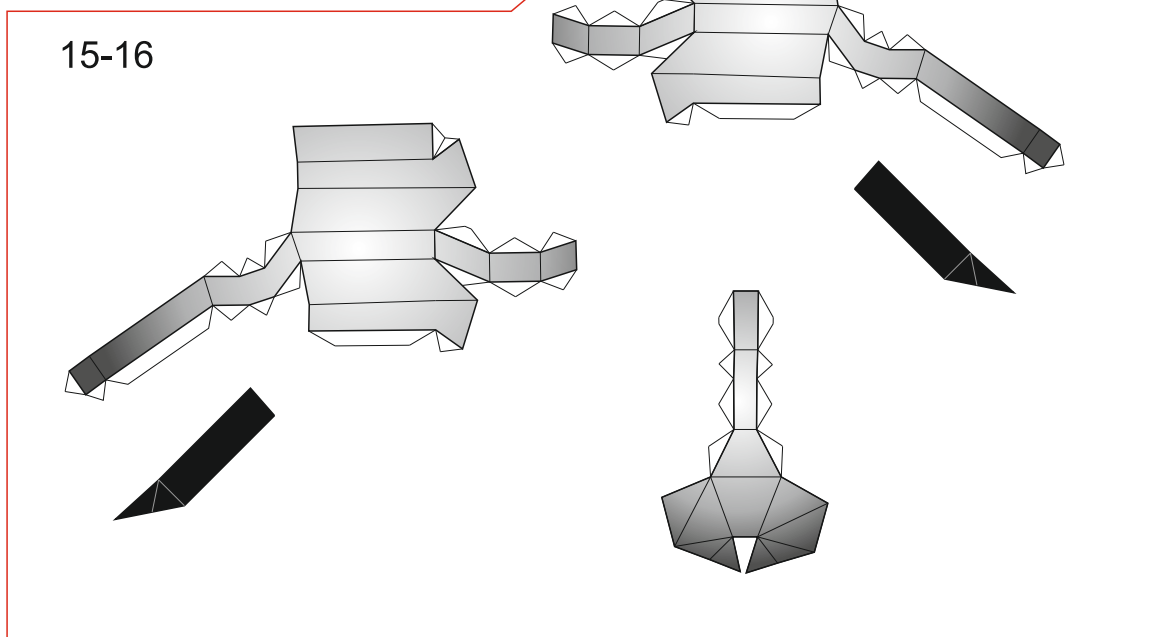
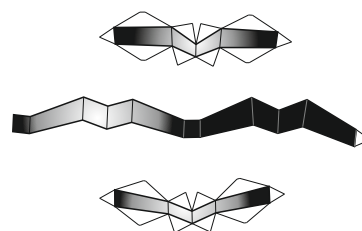
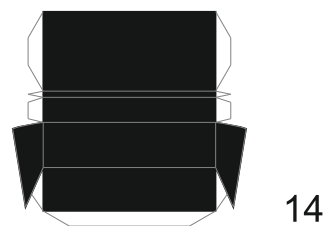
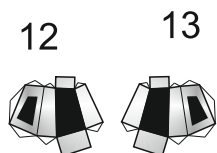
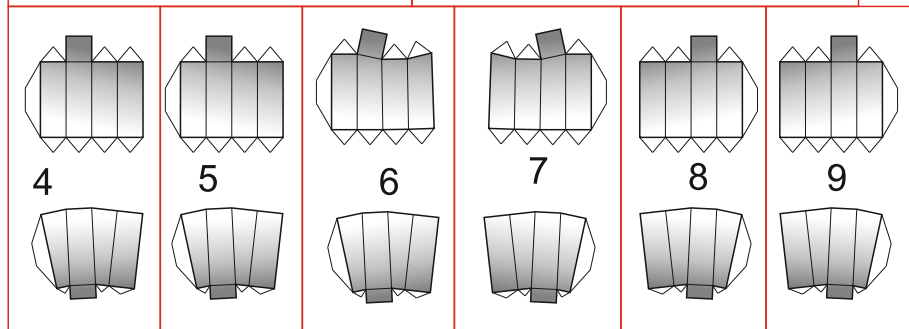
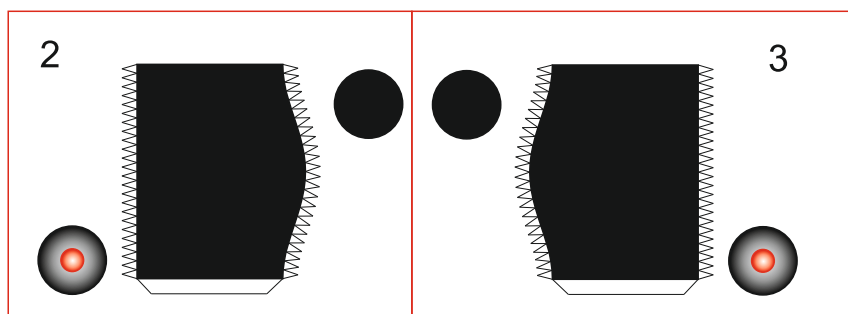
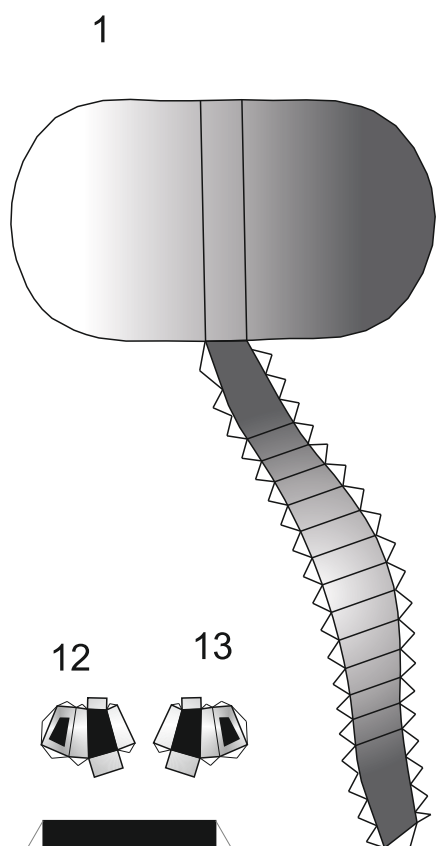

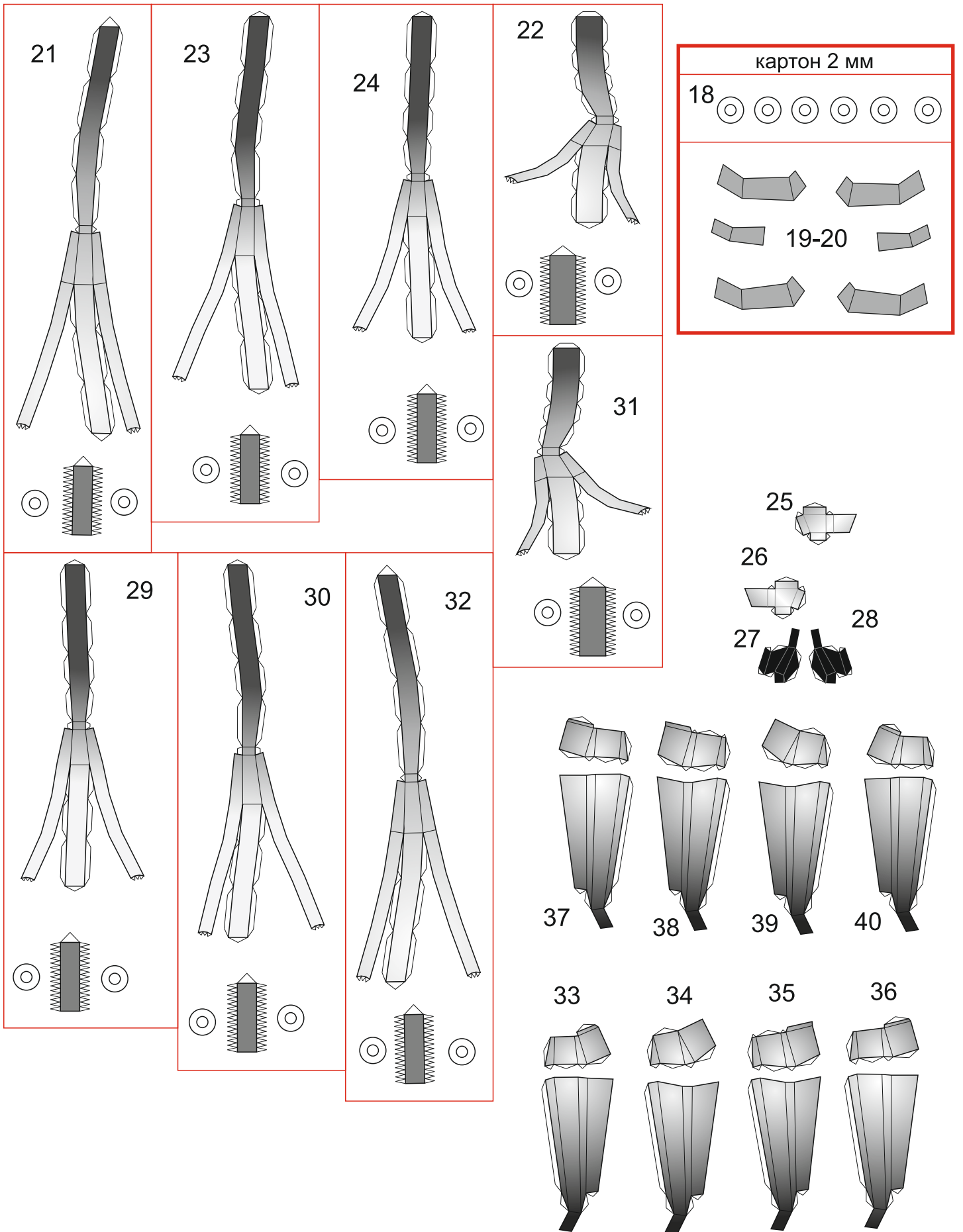

ГОЛОВА

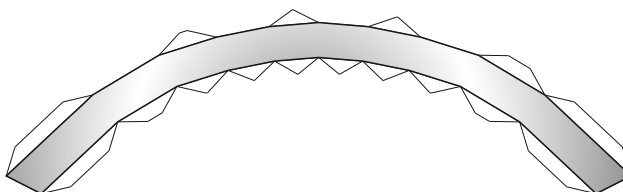
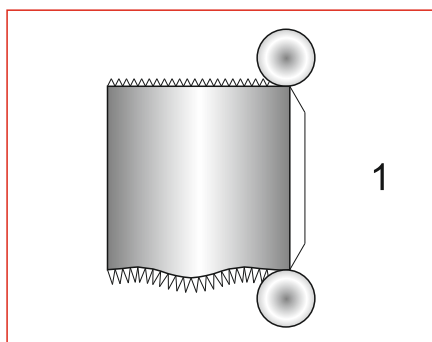

7

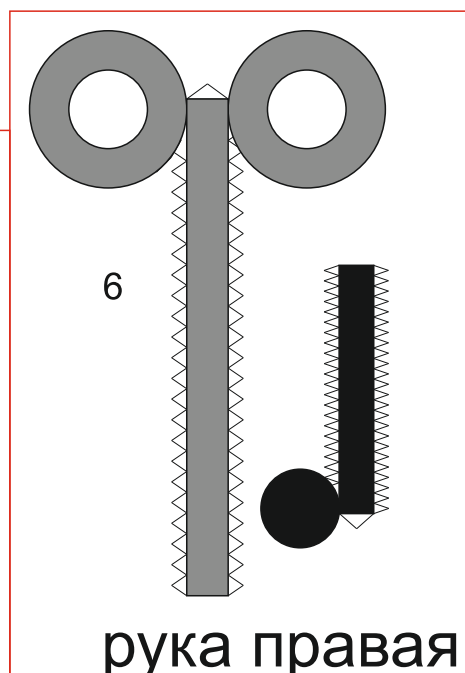
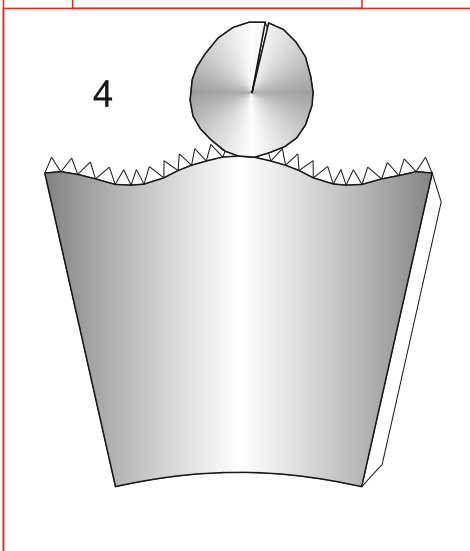
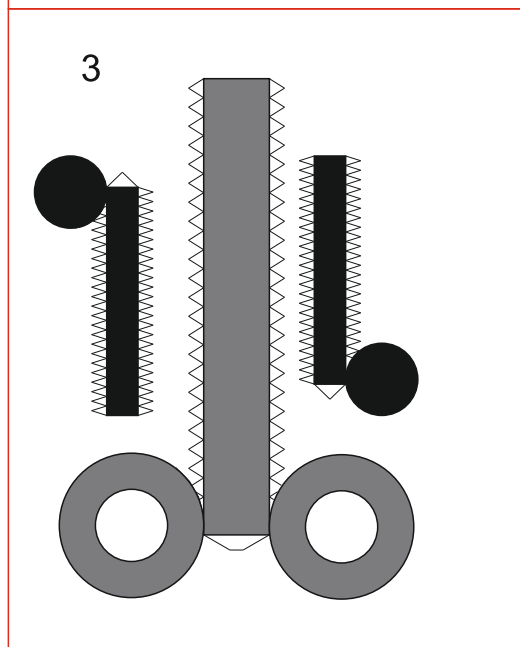
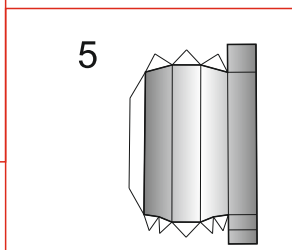
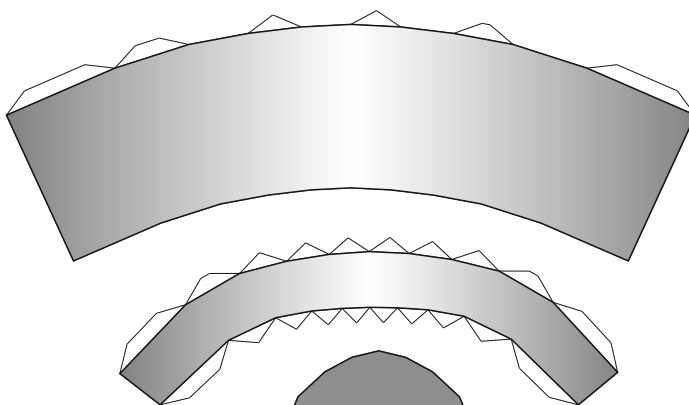
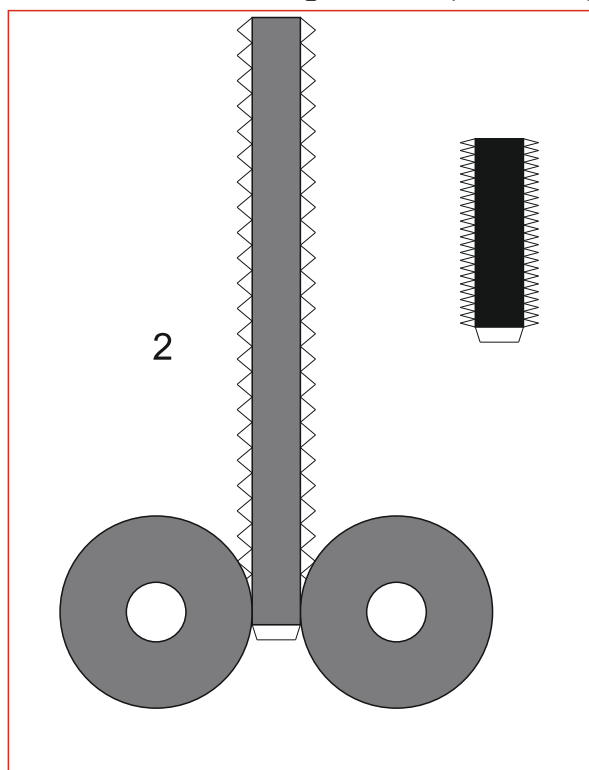
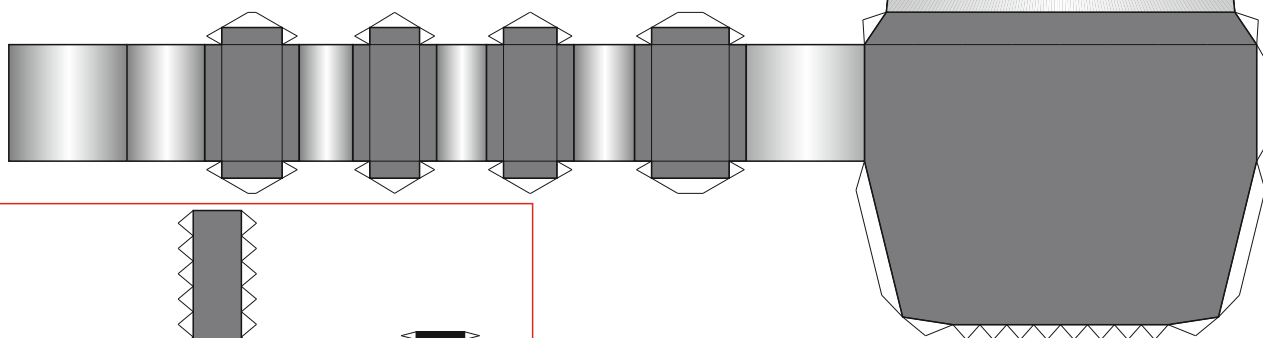

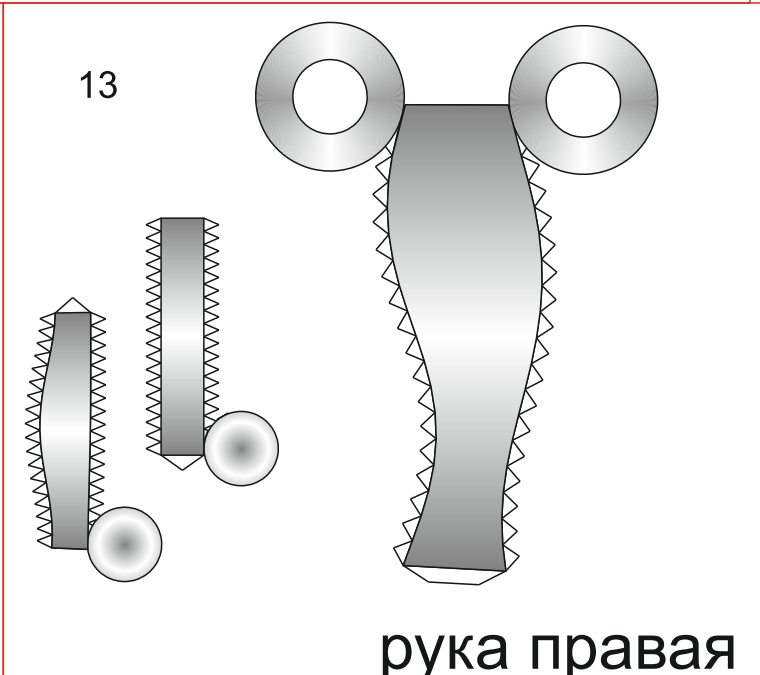
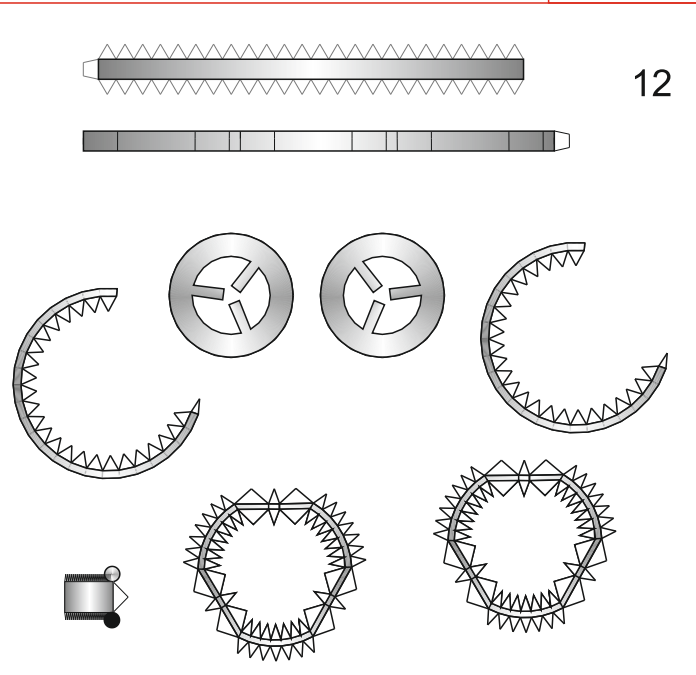
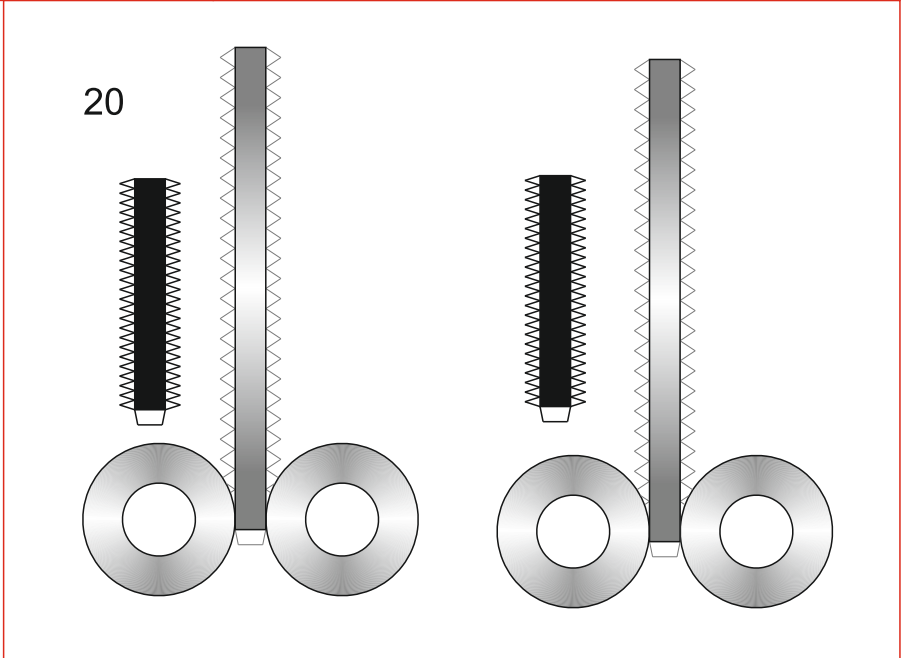
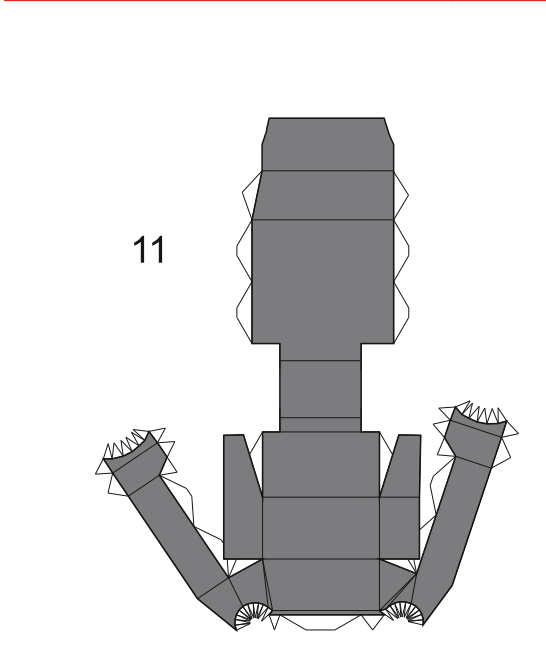
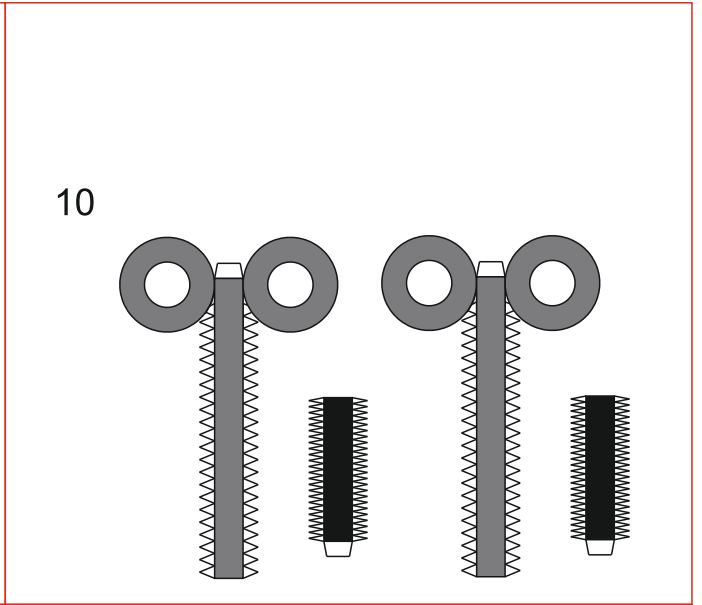
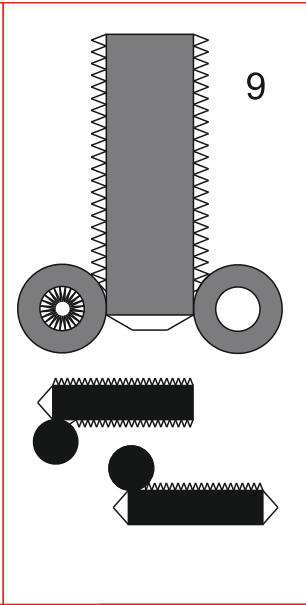
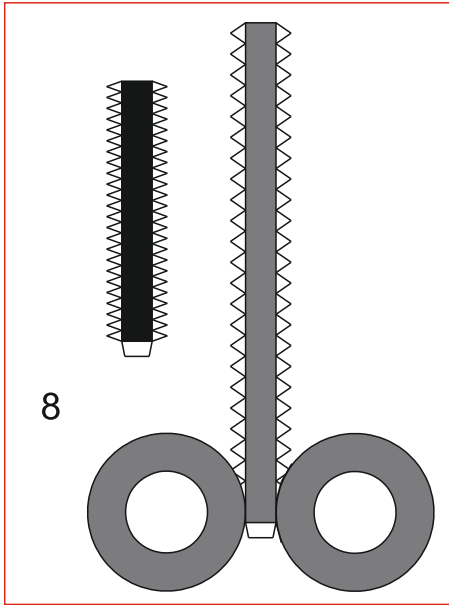

рука правая

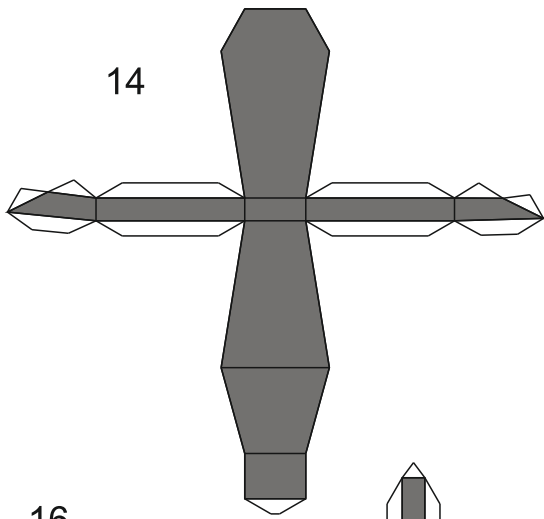

14

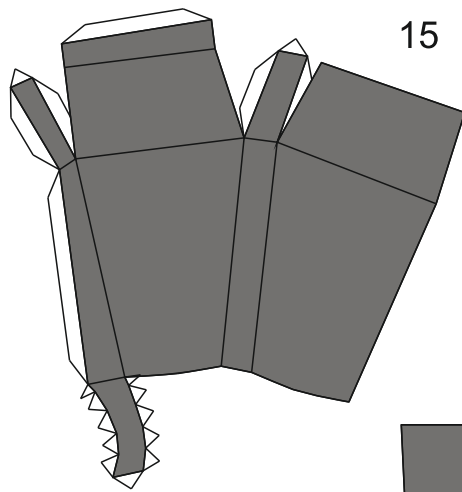

15

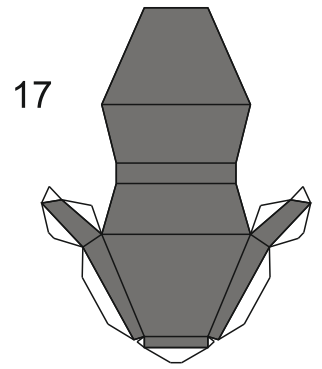

17

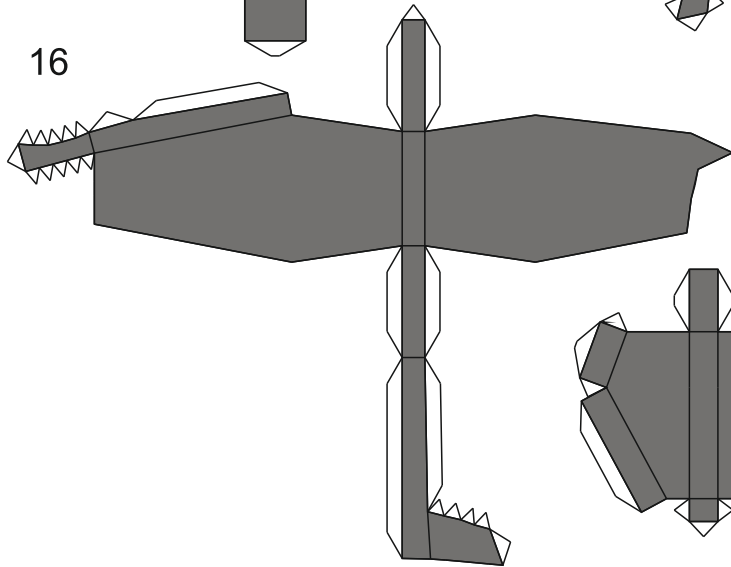

16

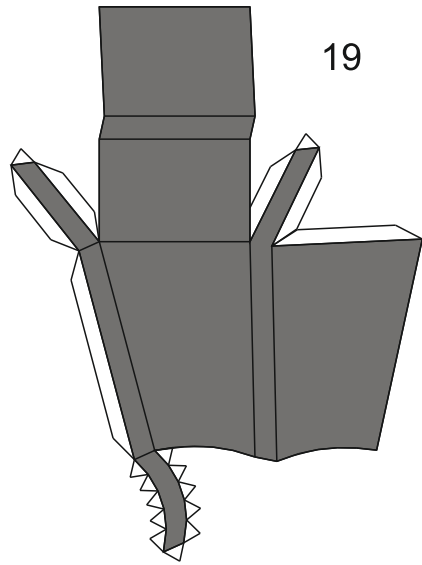

19

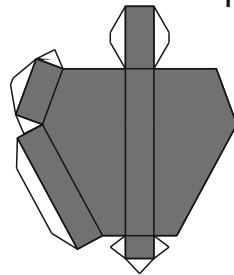

18

рука правая

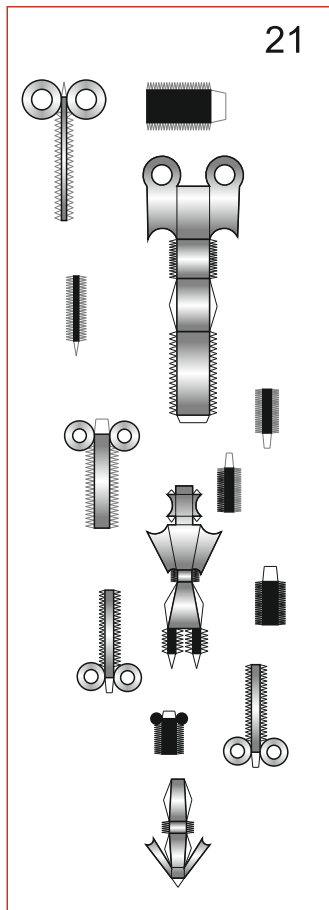

21

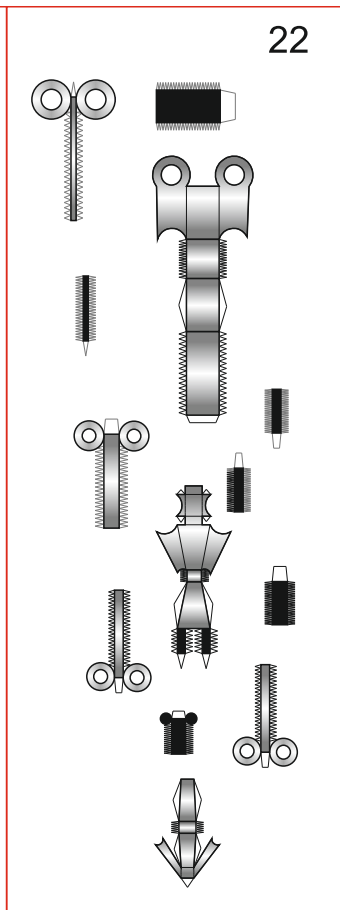

22

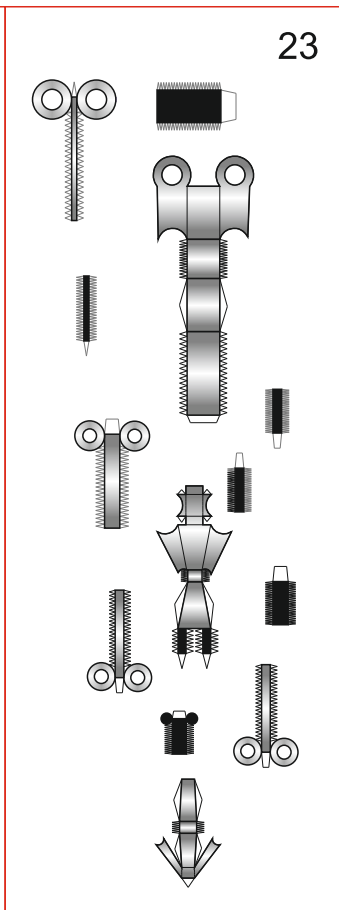

23

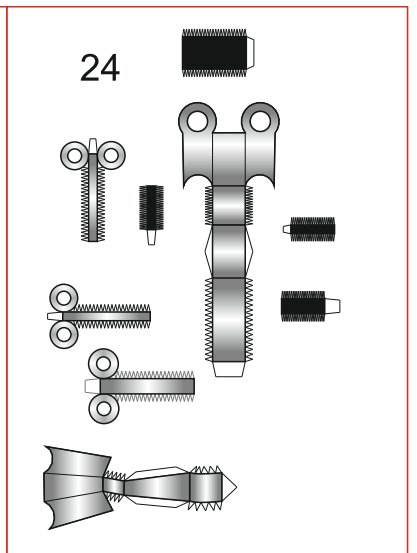

24

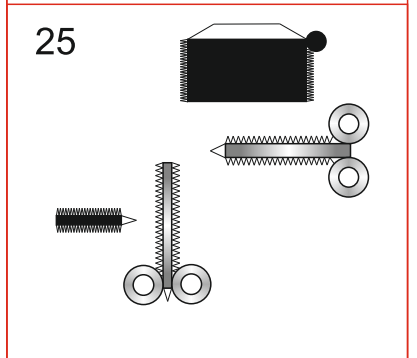

25

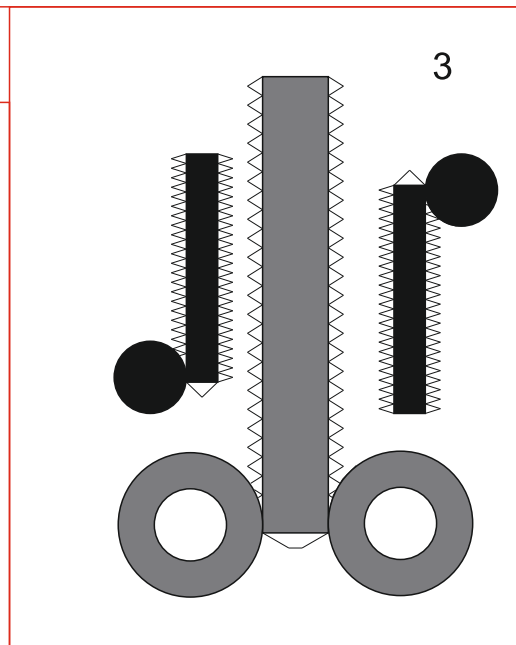
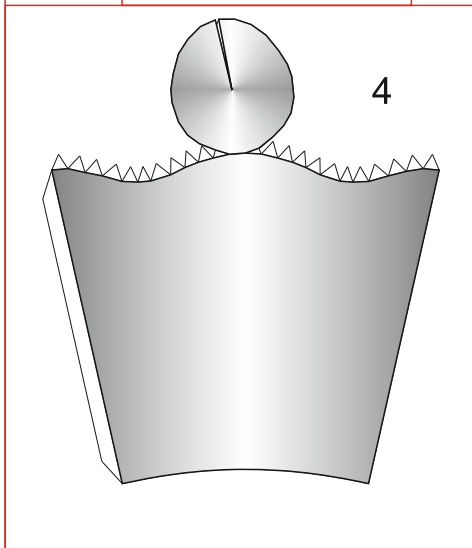
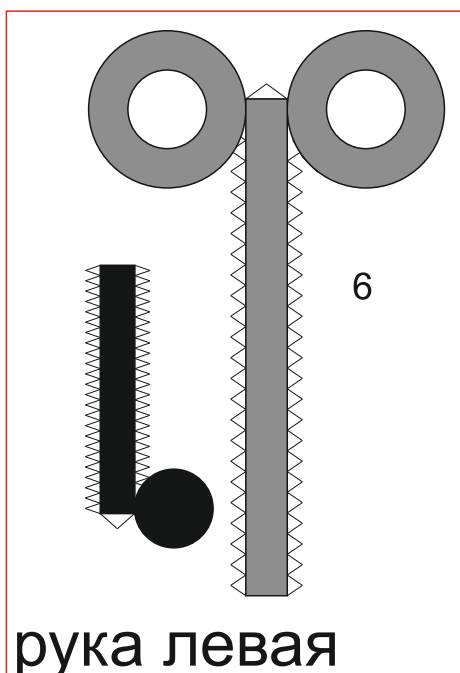
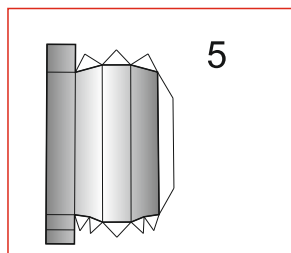
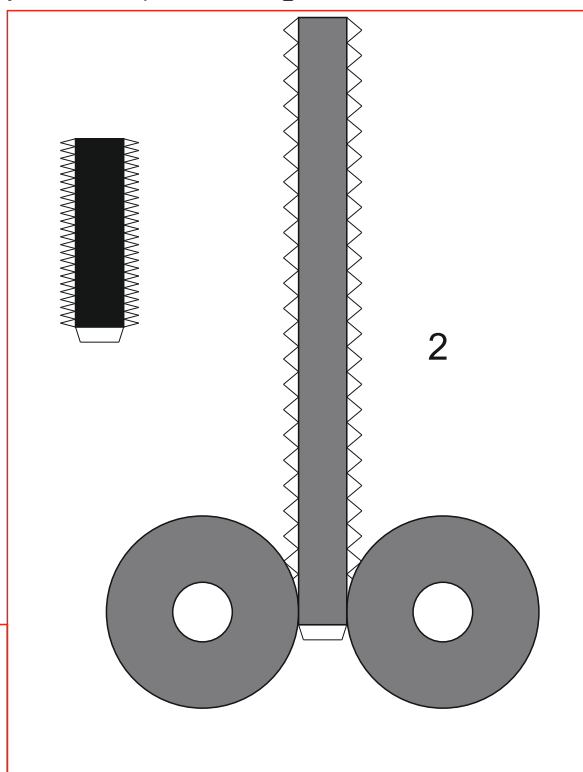
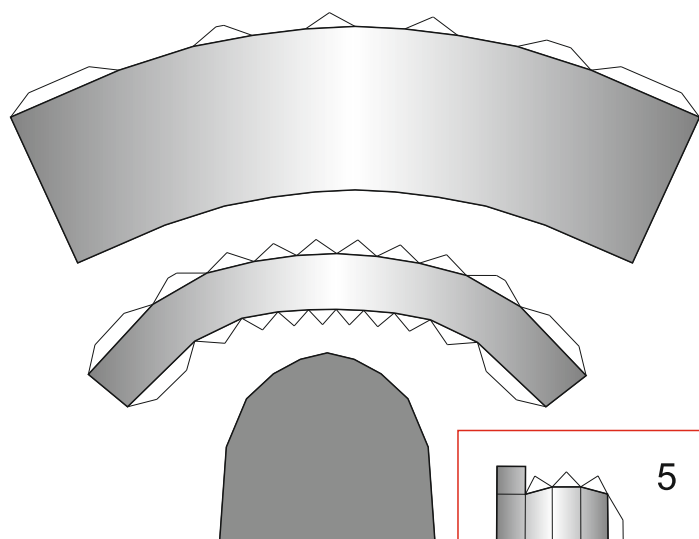
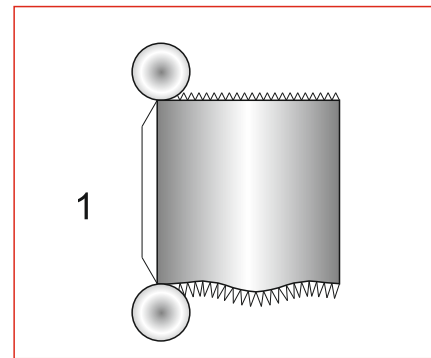
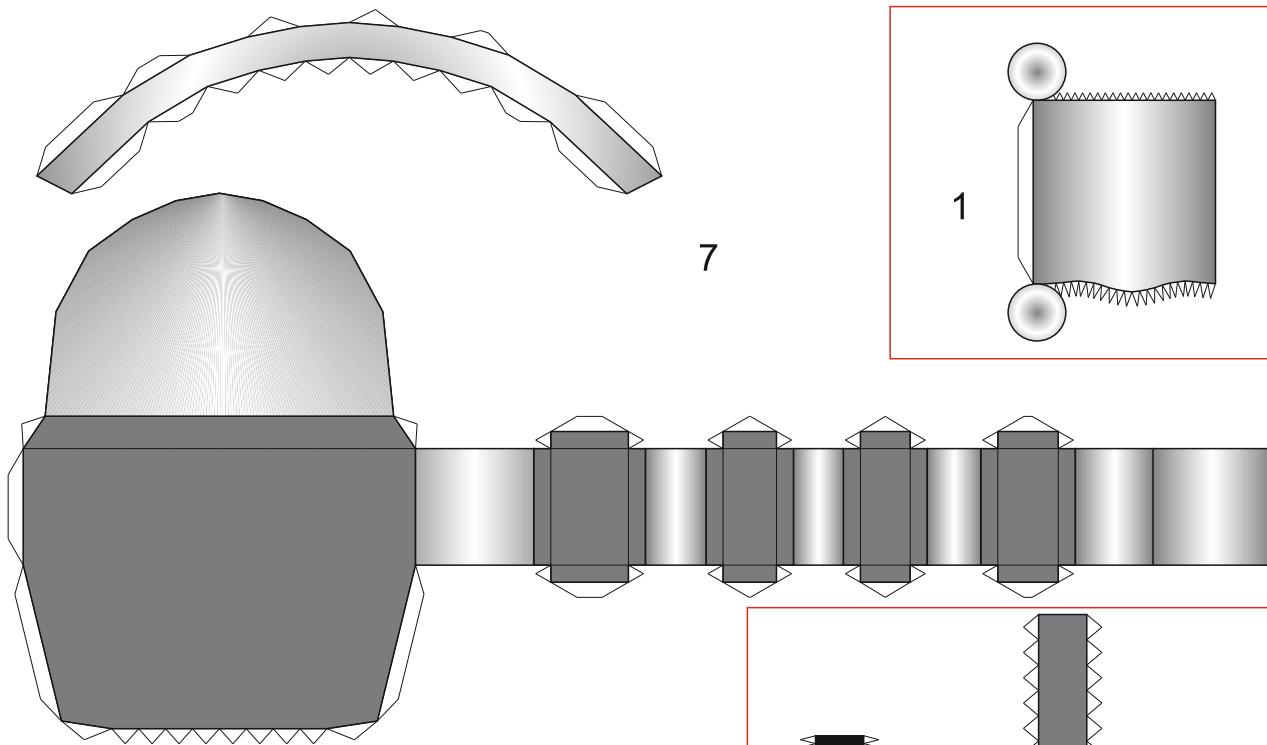

рука левая

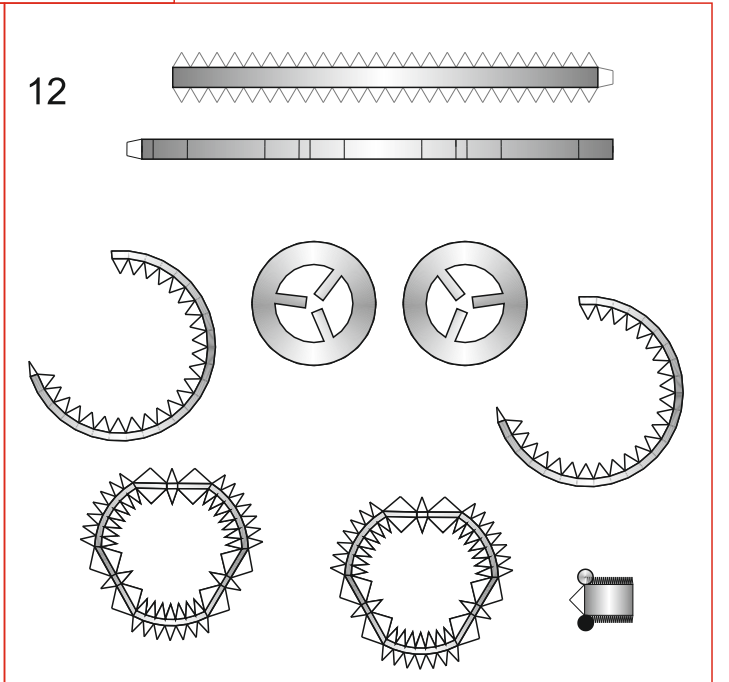
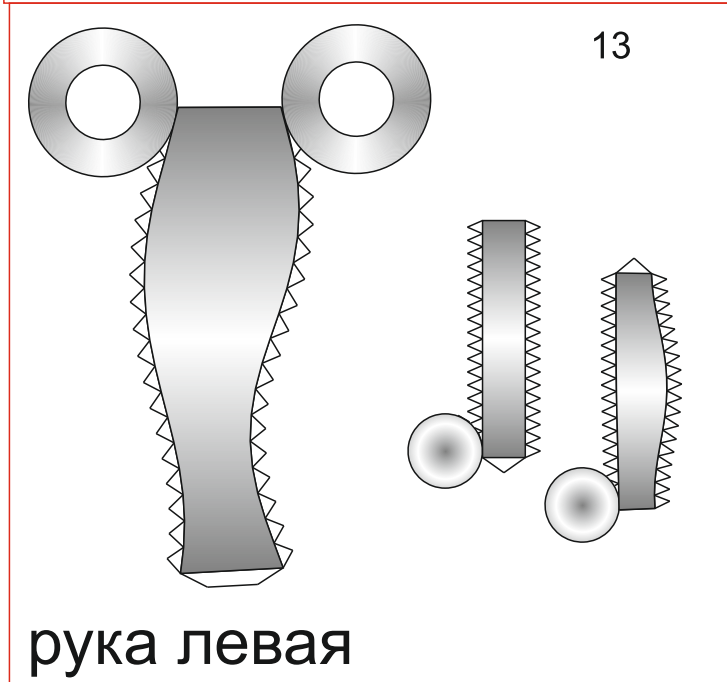
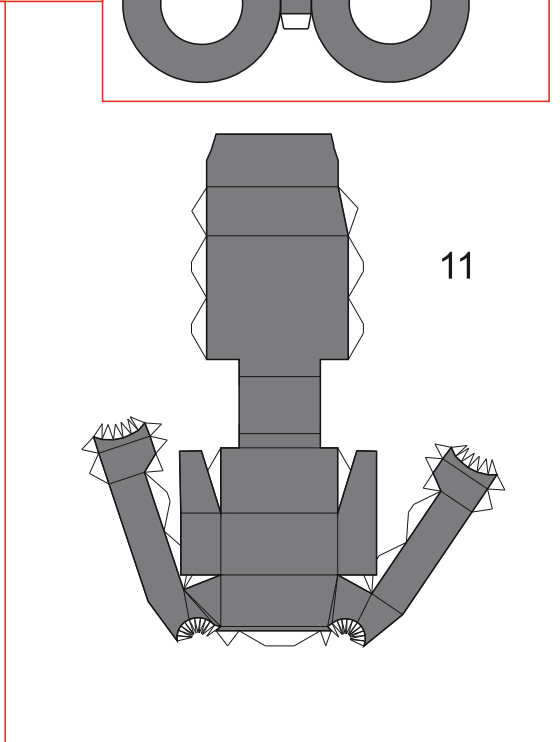
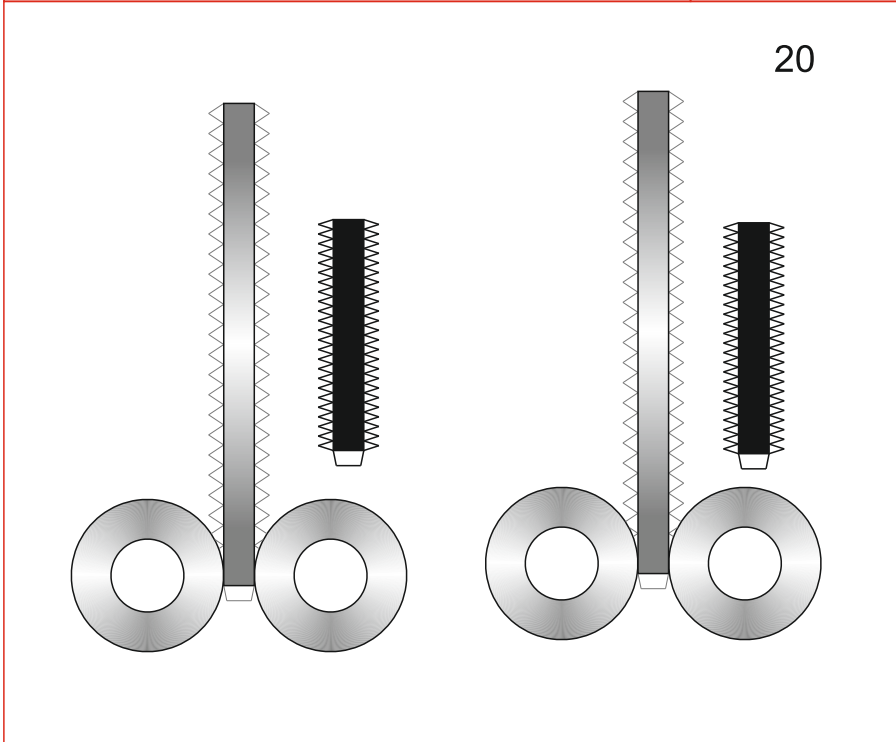
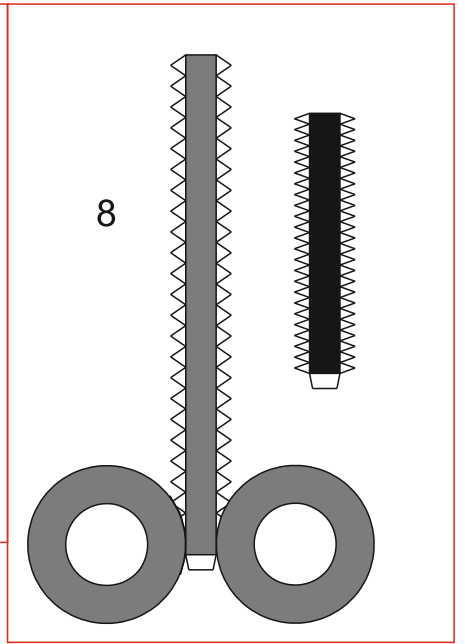
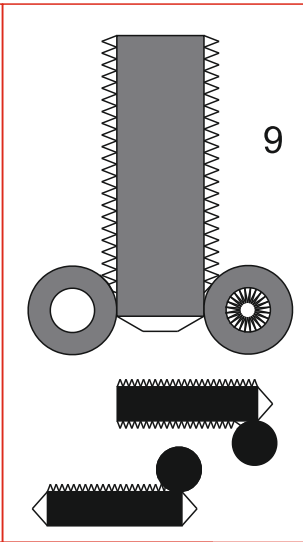
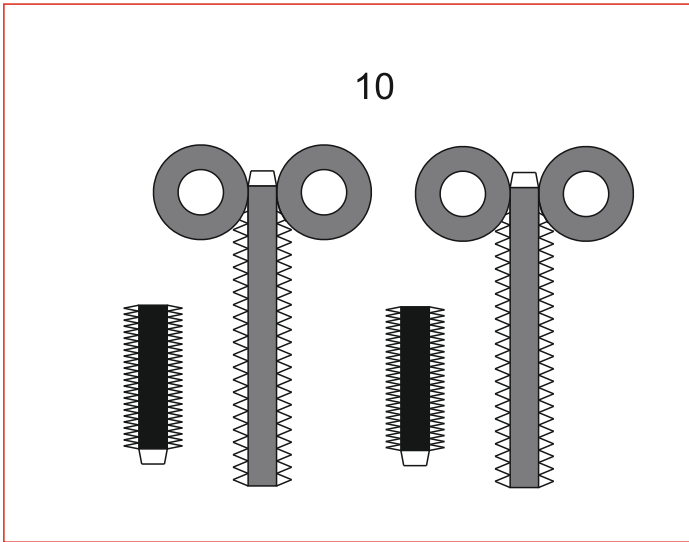

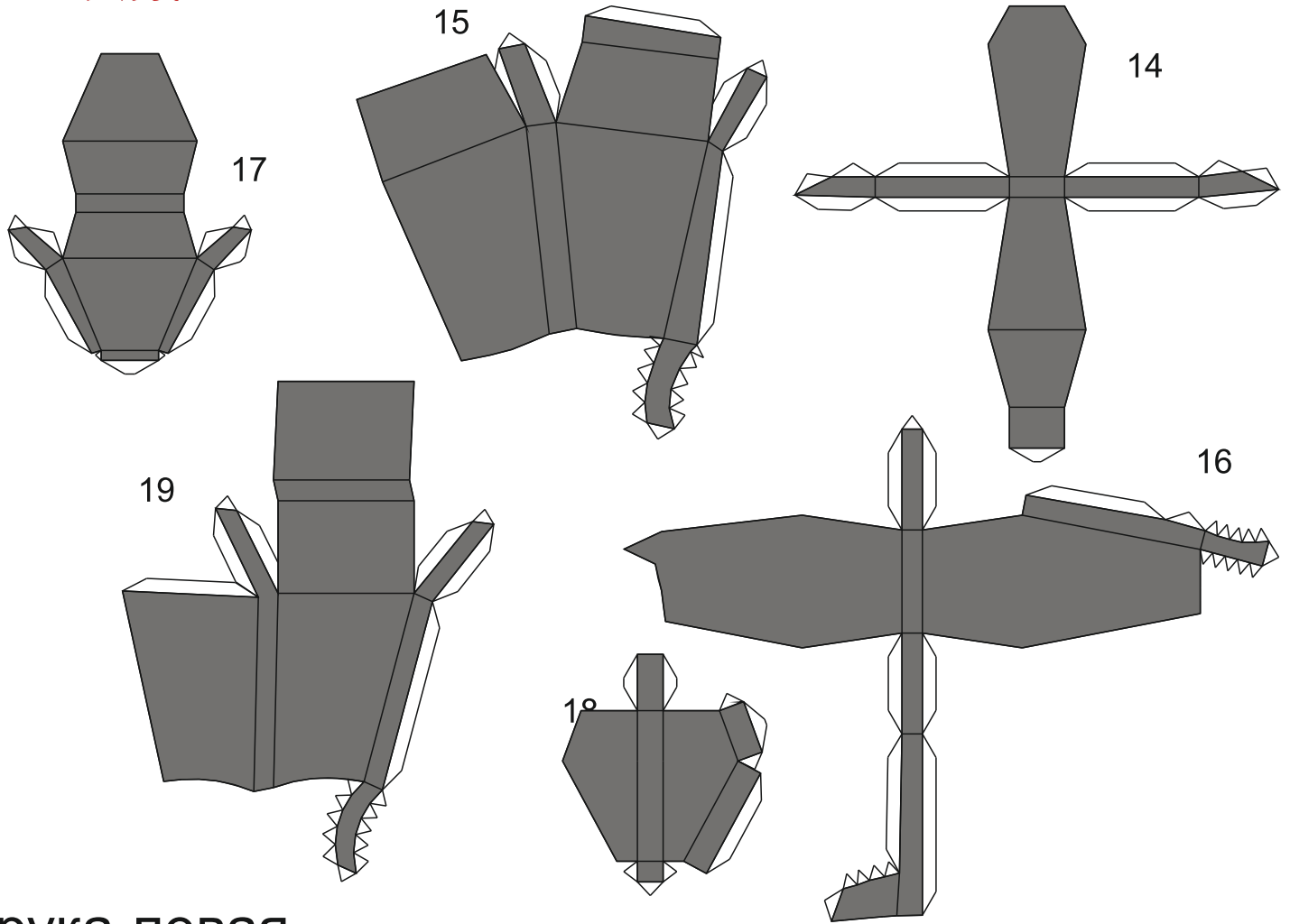

рука левая

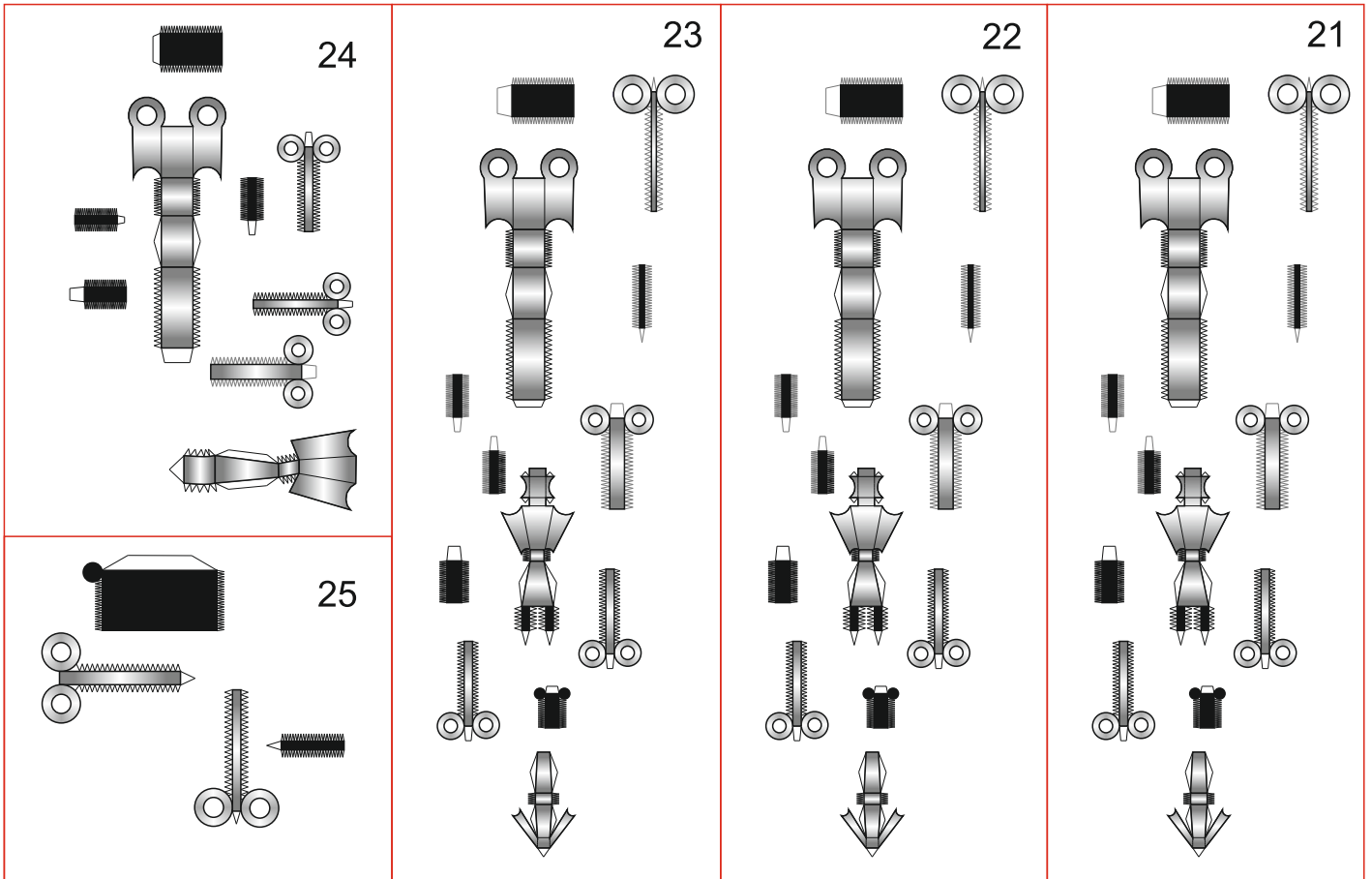

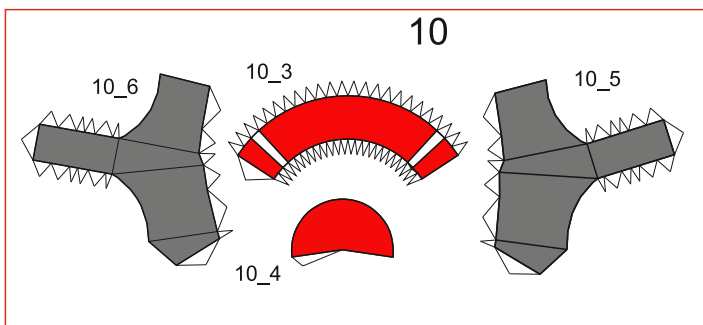
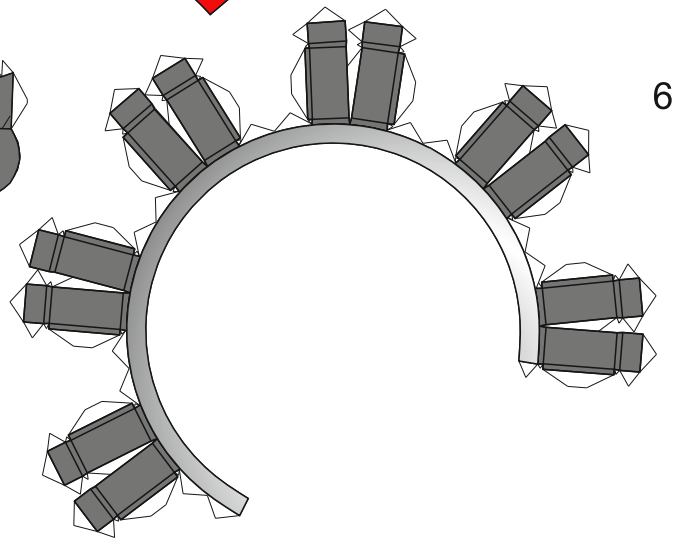
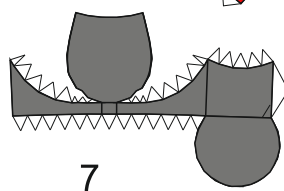
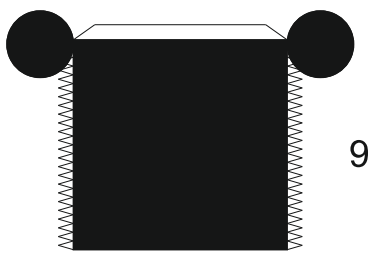
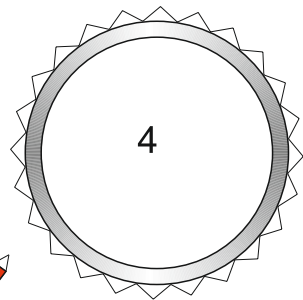
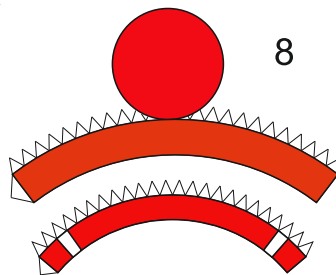
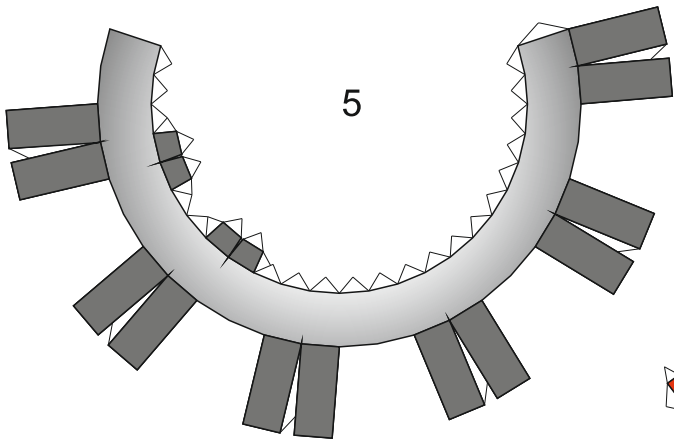
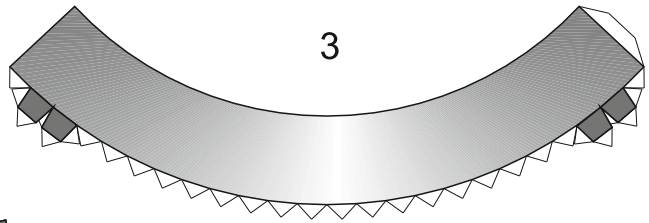
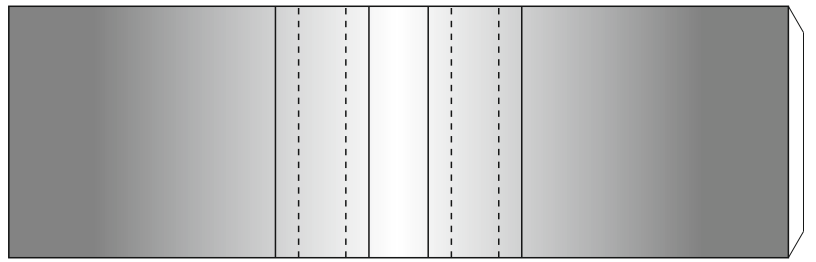
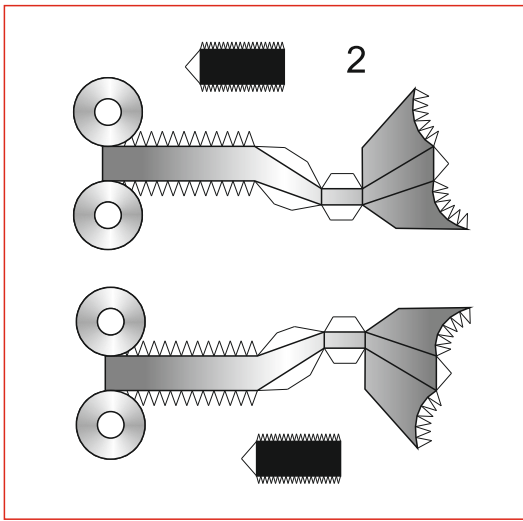

Нога Левая

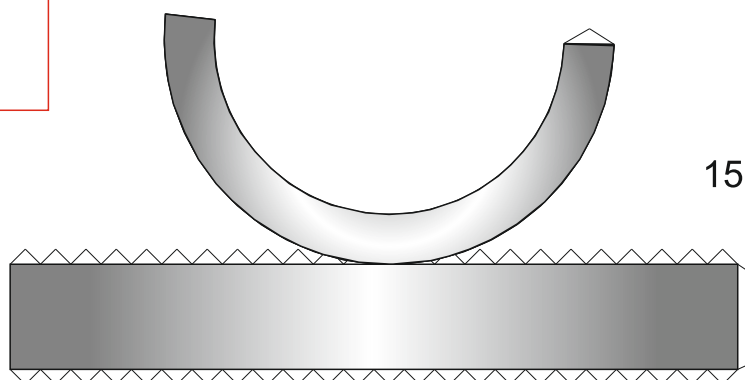
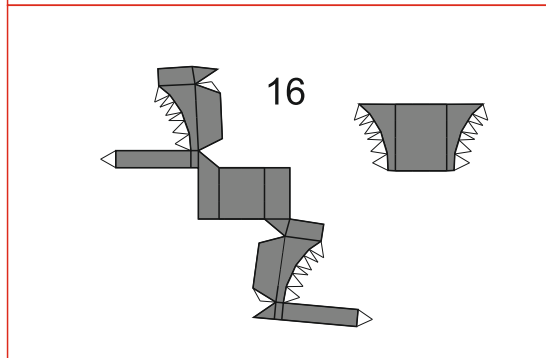
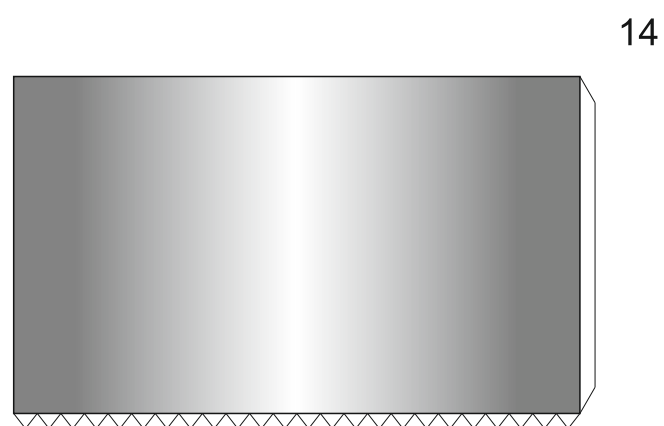
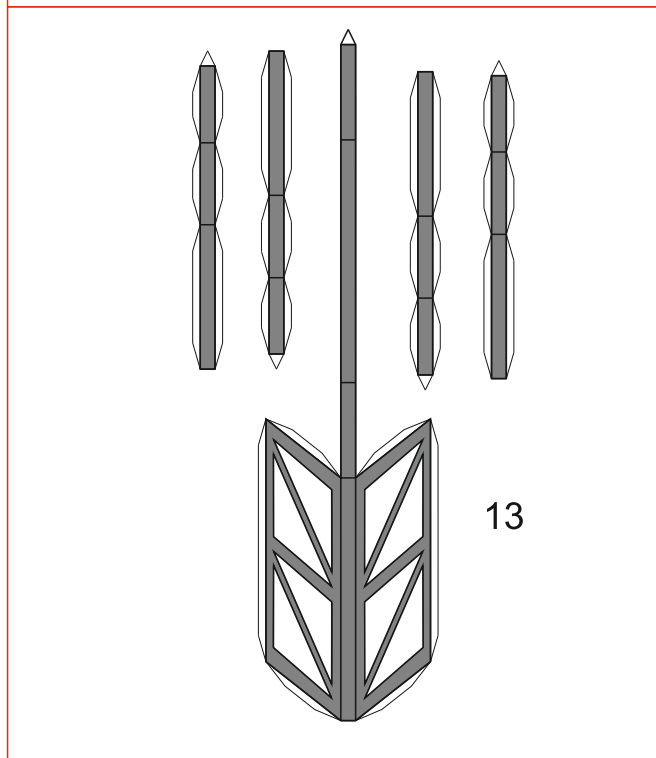
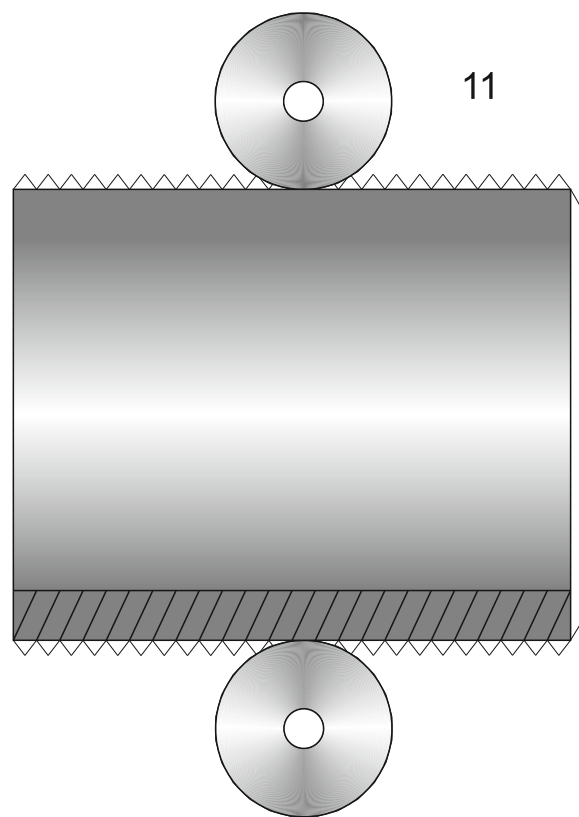
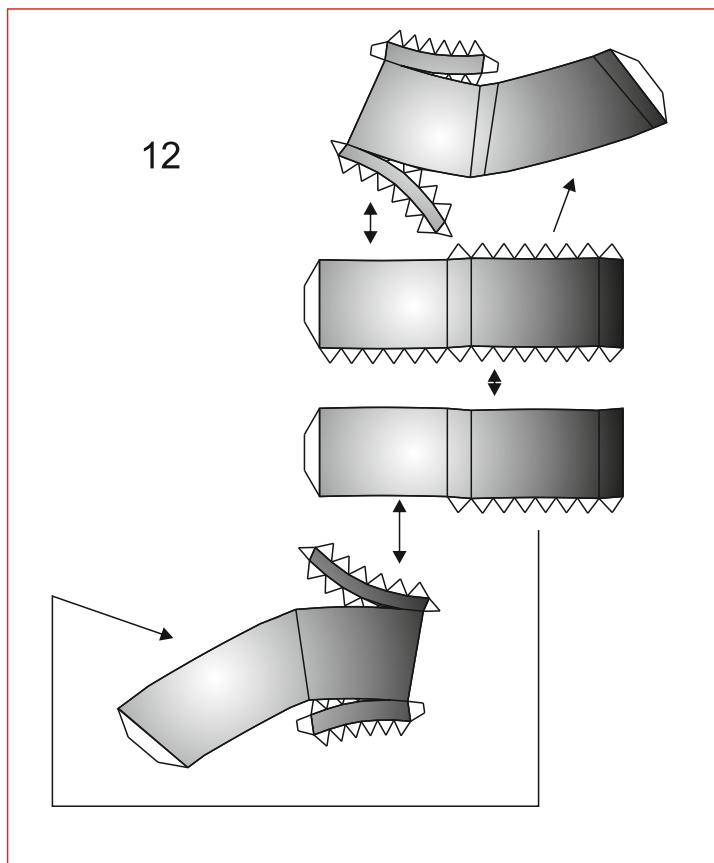

Нога Левая

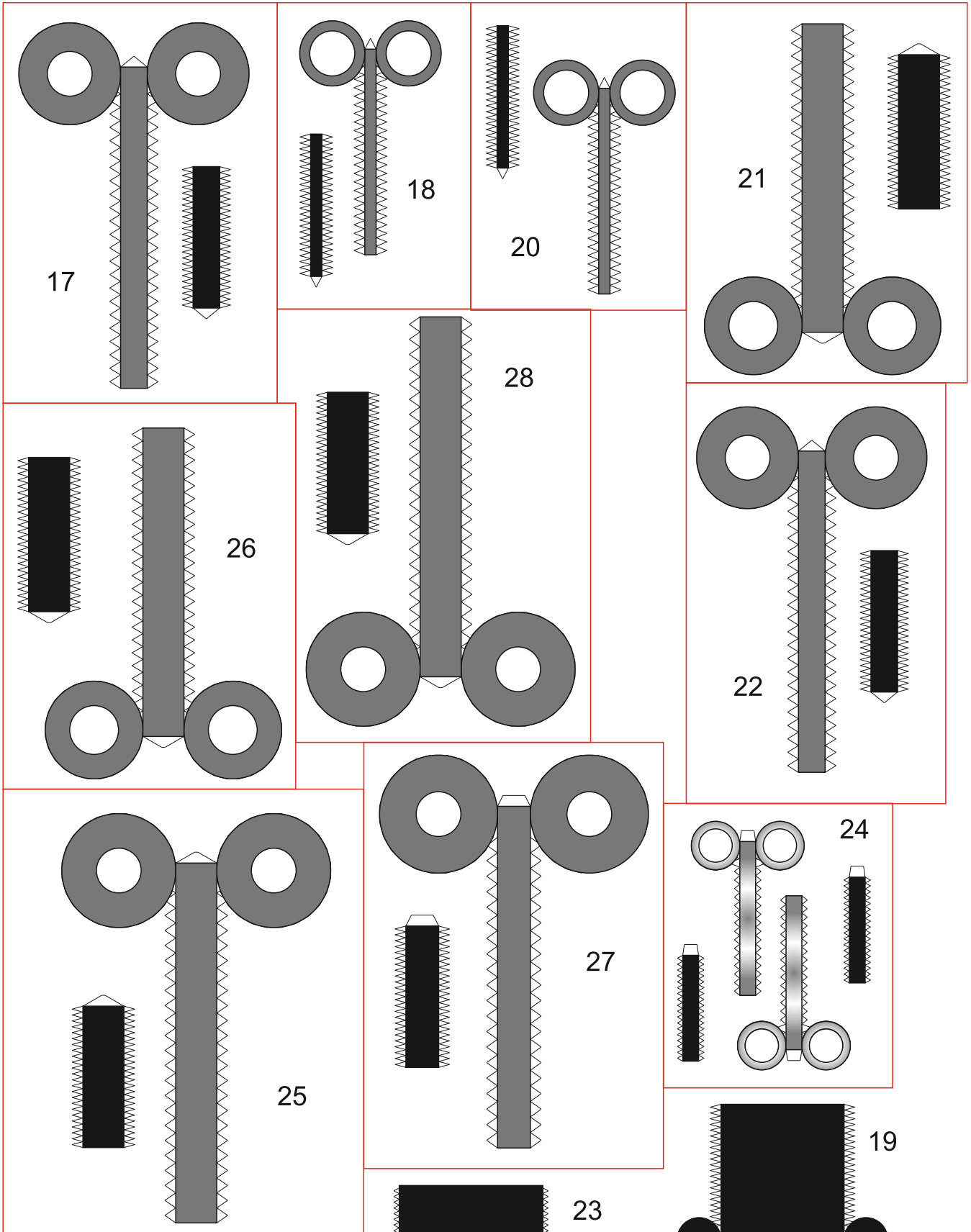

Нога левая

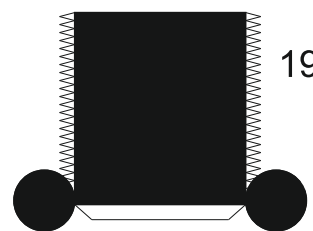

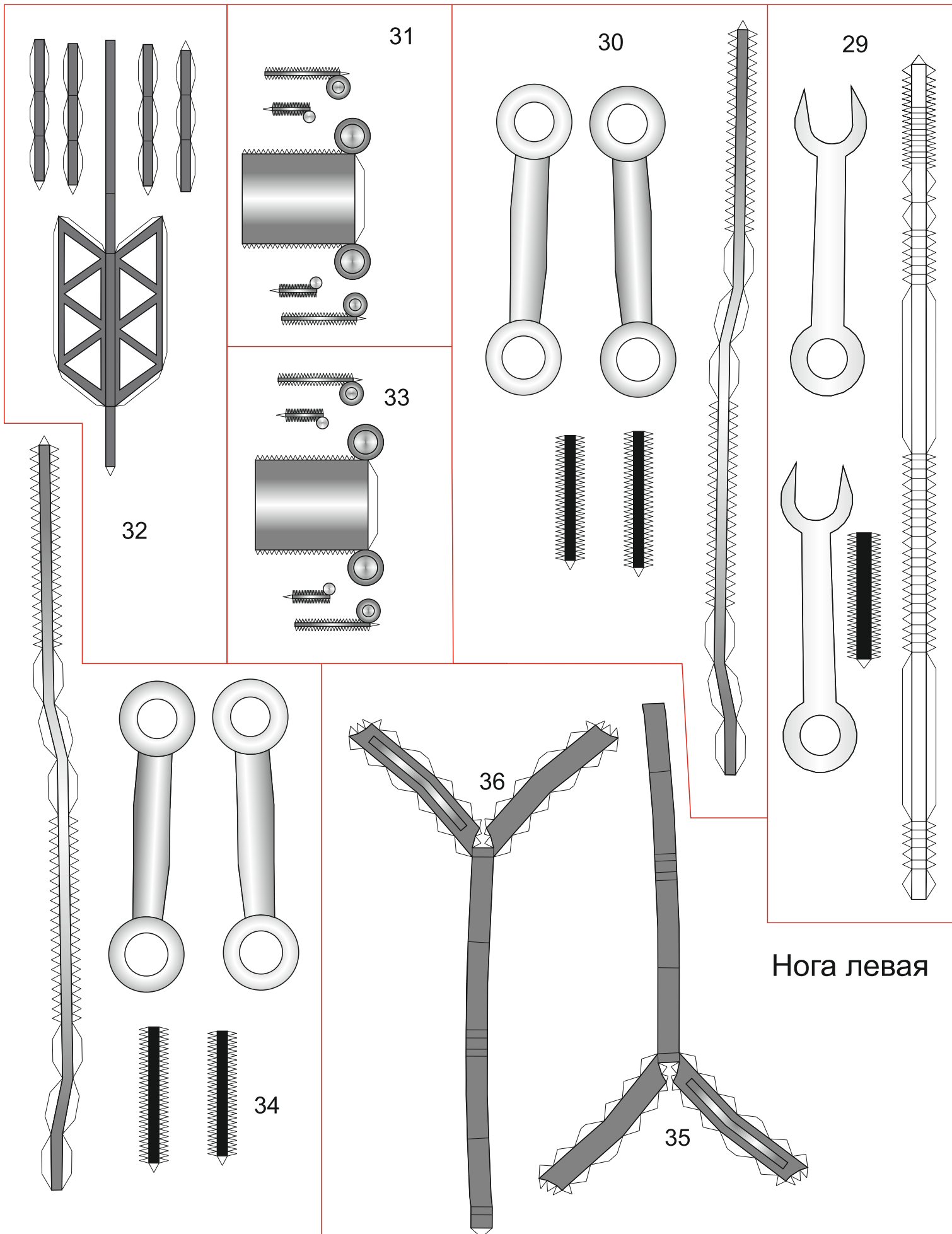

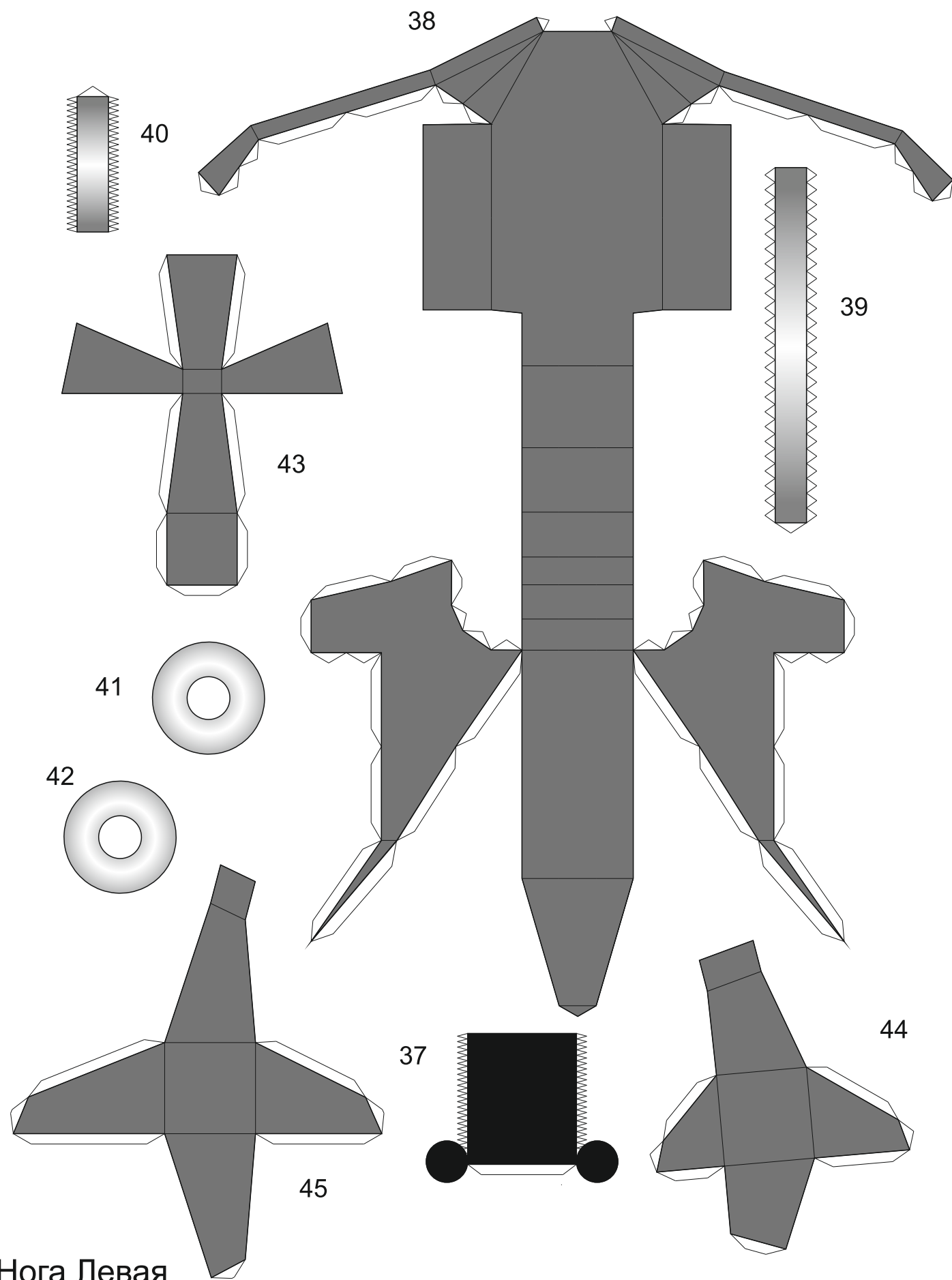

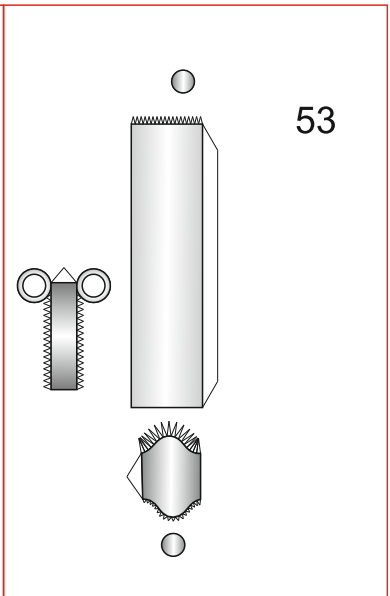
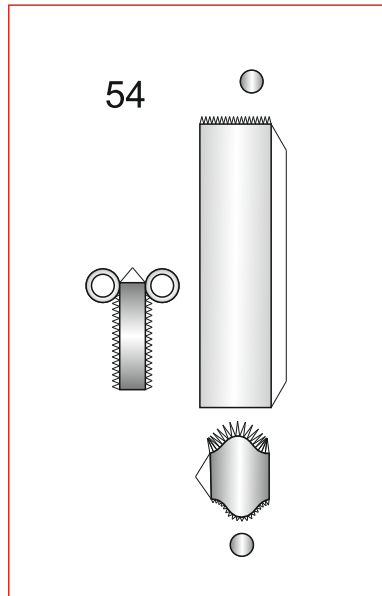
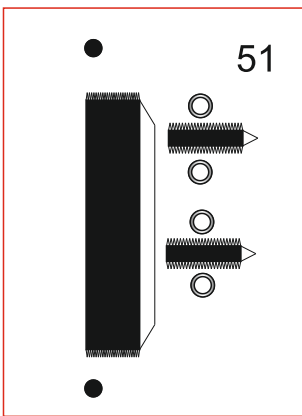
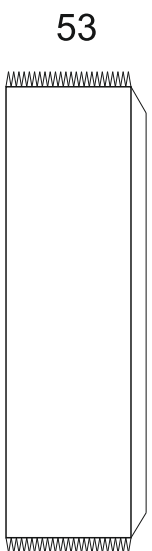
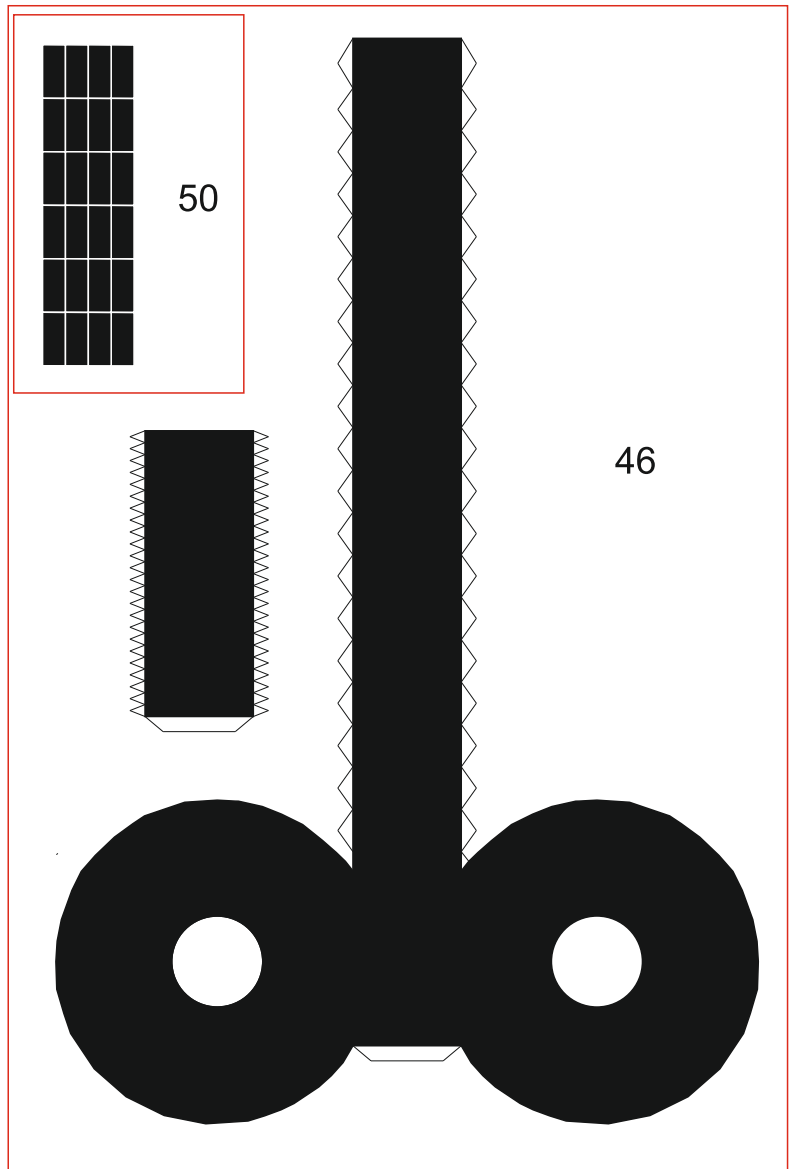
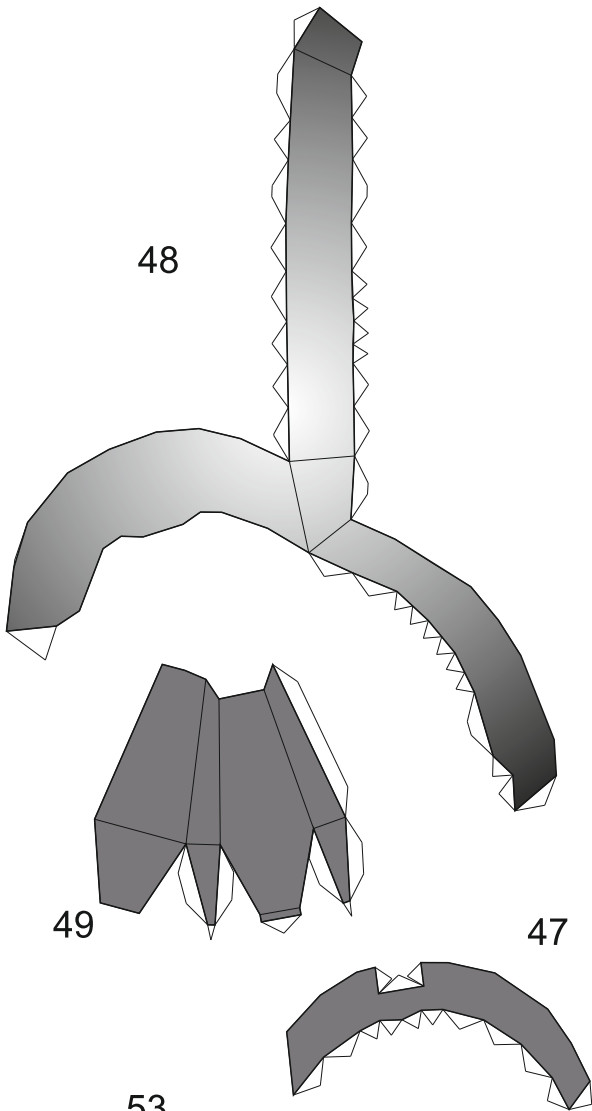

Нога Левая

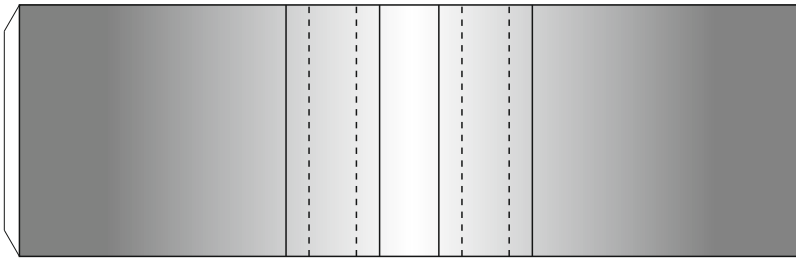

1

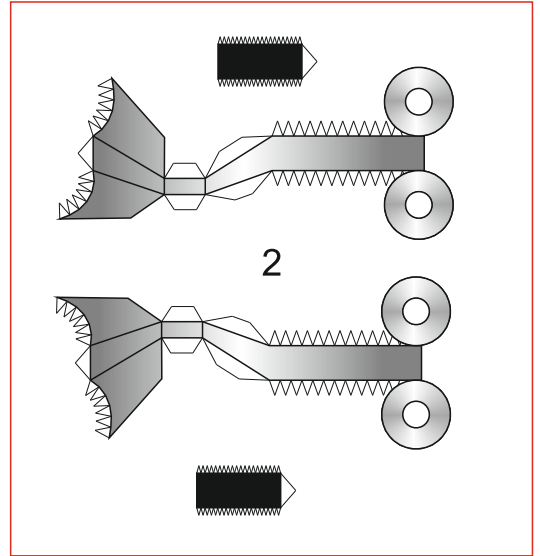

2

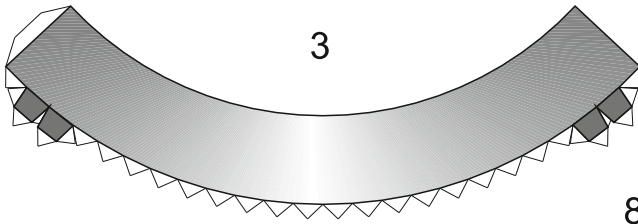

3

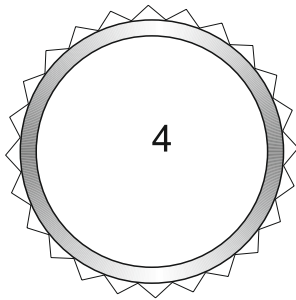

4

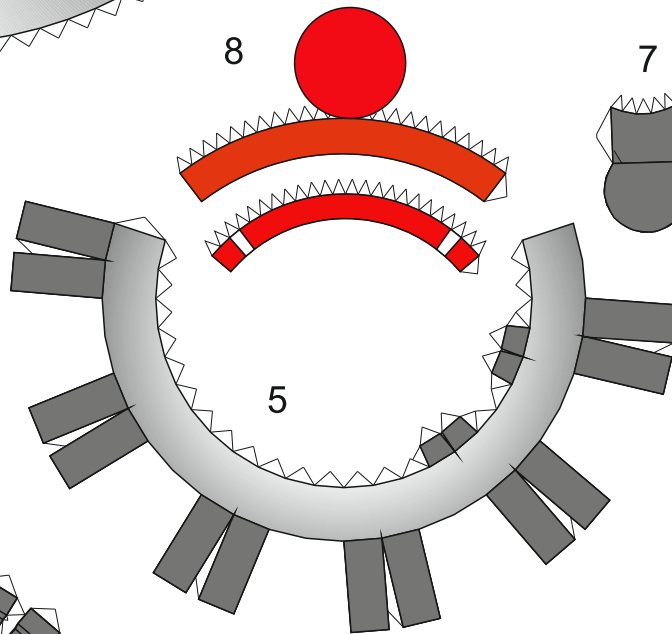

8

5

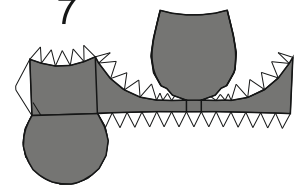

7

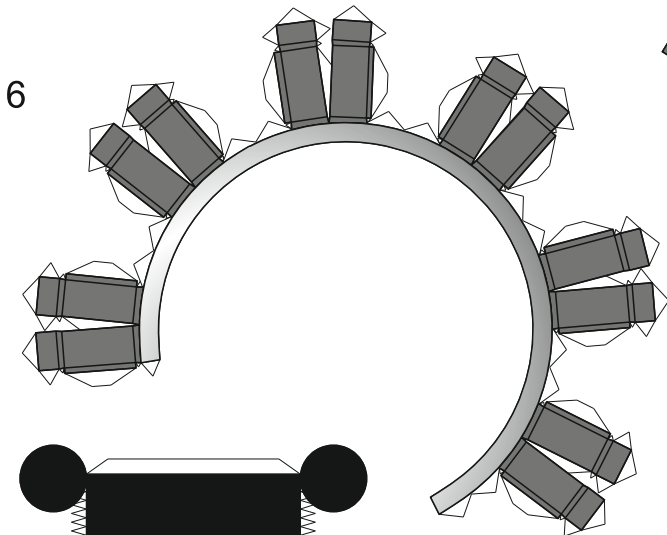

6

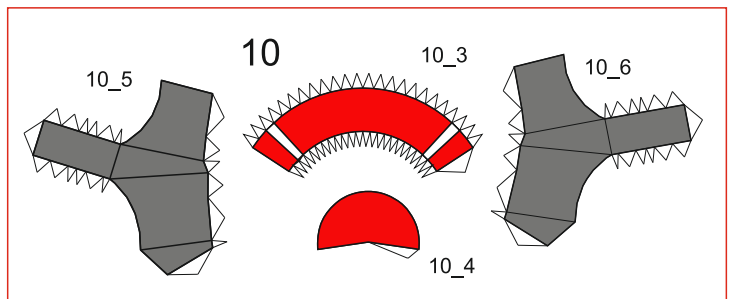

10

10_3

10_6

10_5

10_4

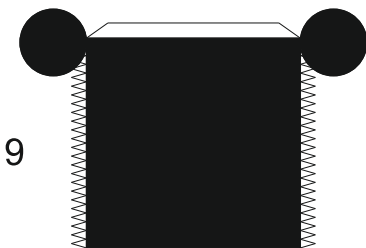

9

Нога Правая

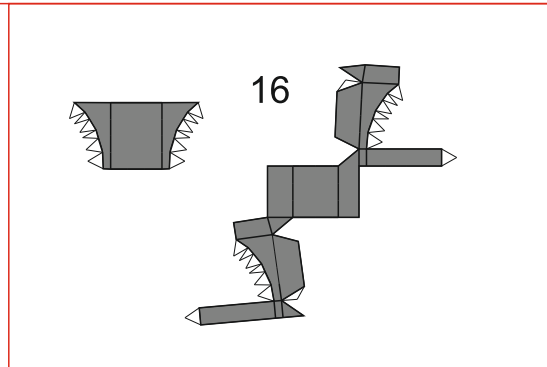
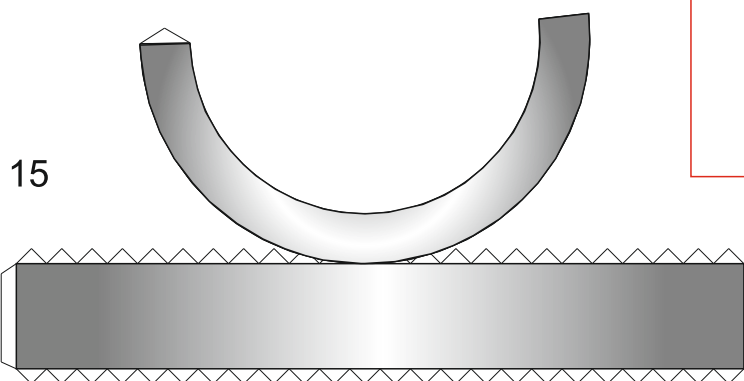
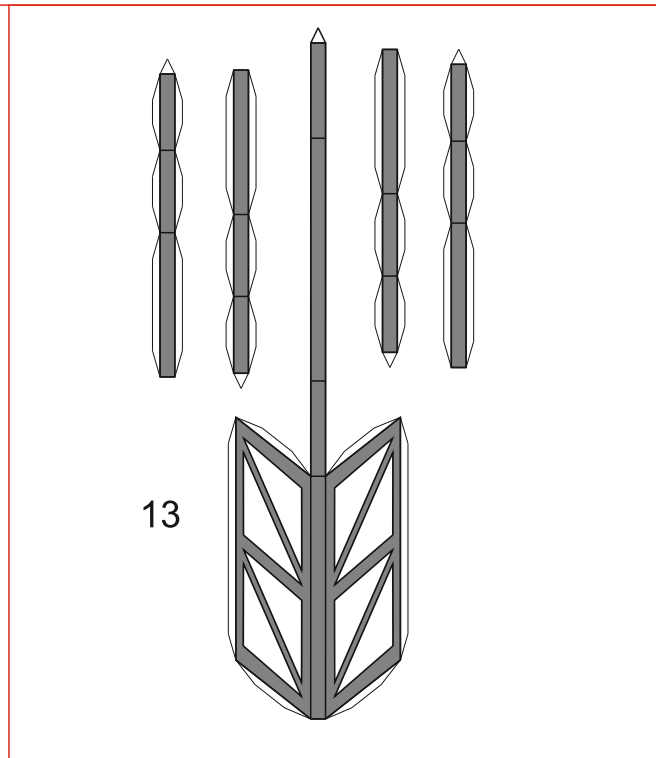
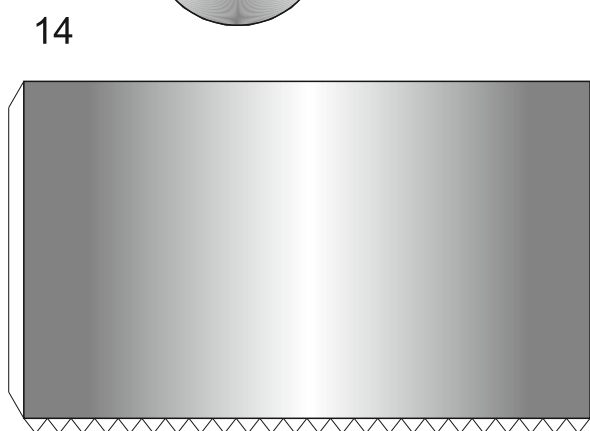
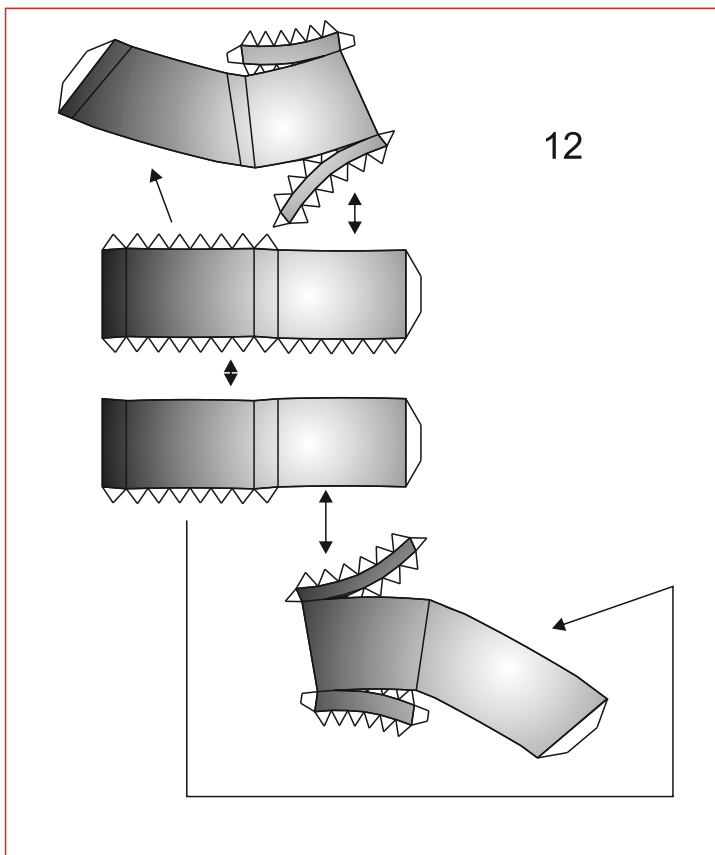
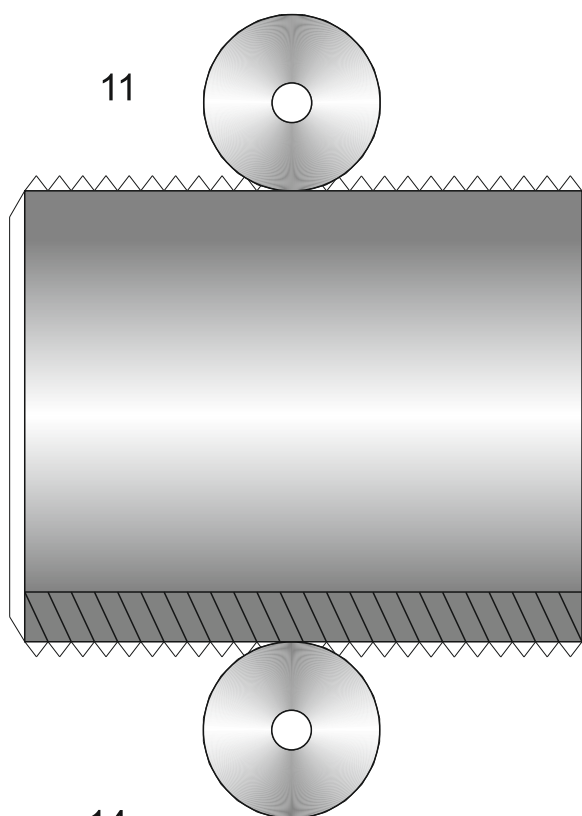

Нога Правая

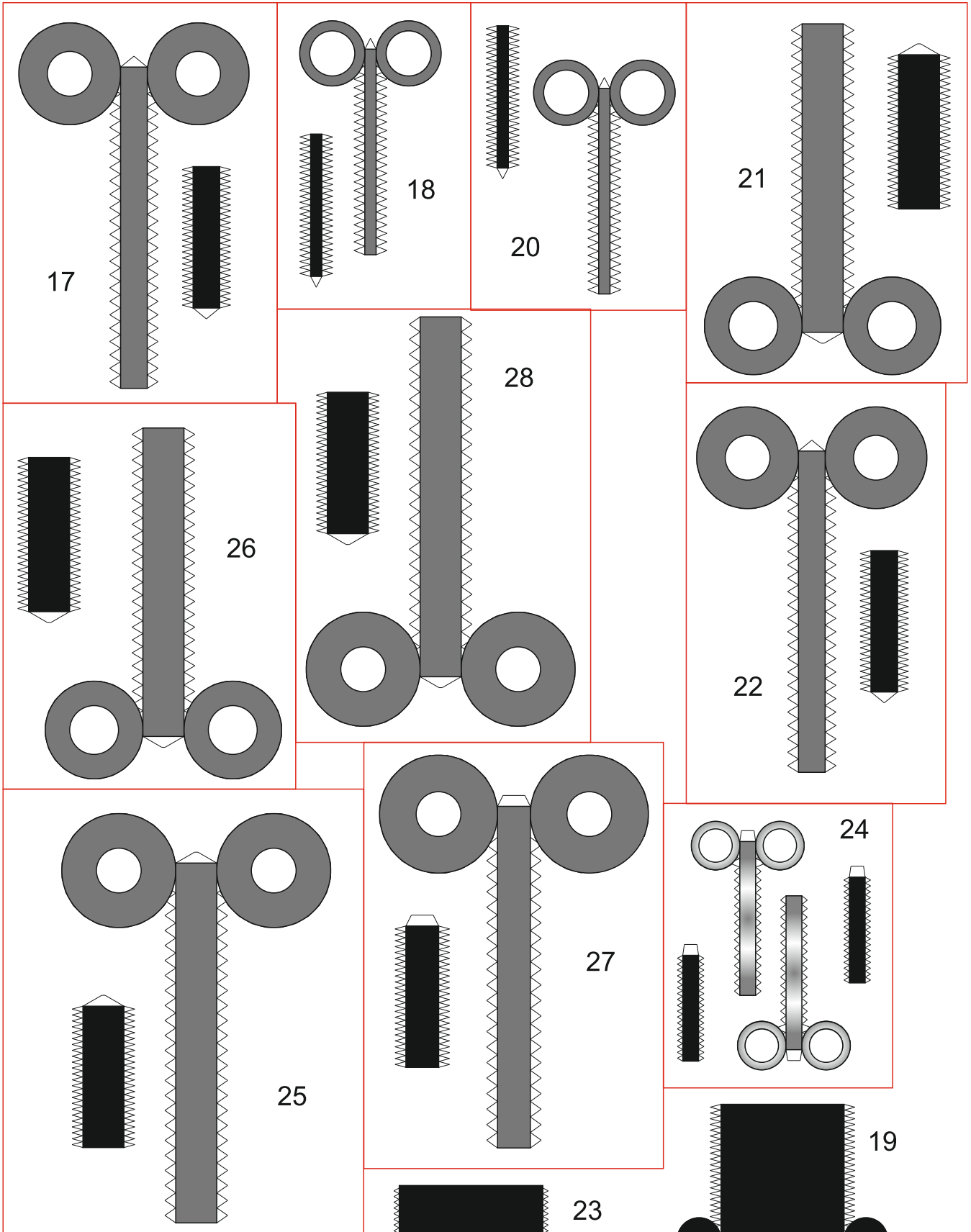

Нога Правая

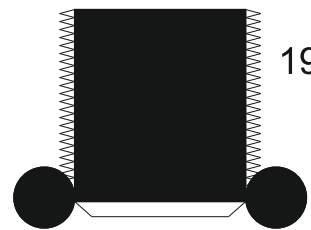

29

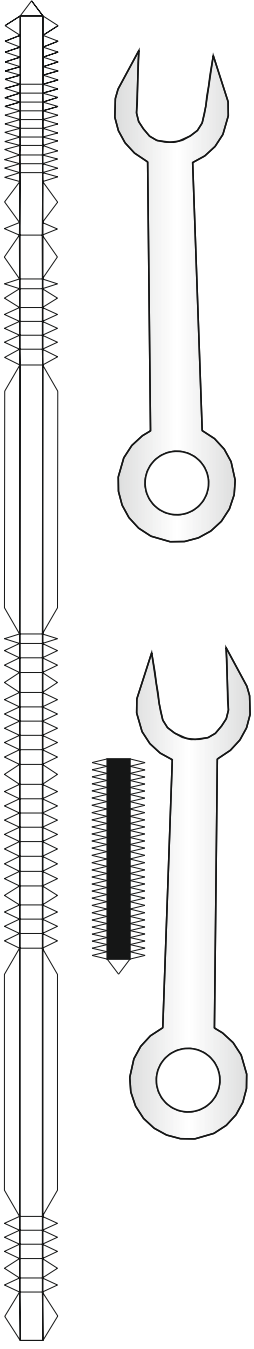

30

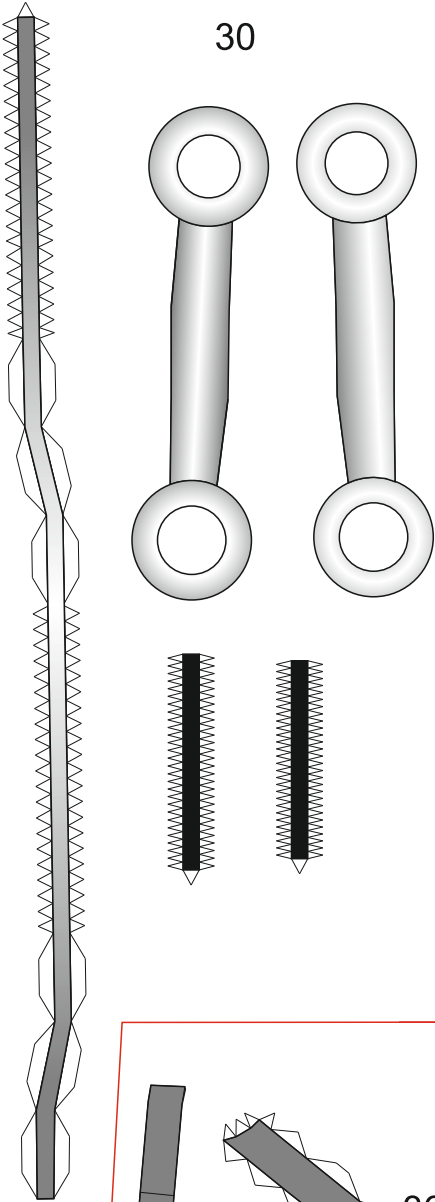

31

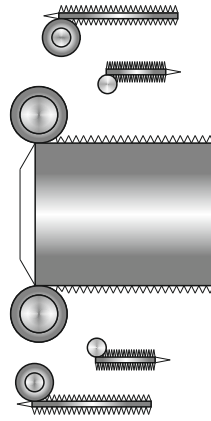

33

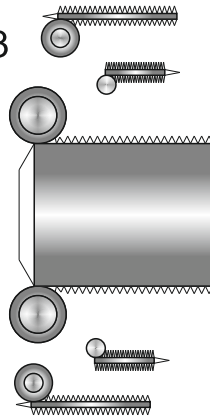

32

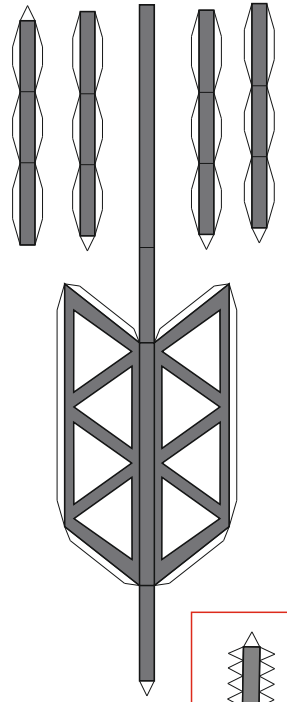

Нога Правая

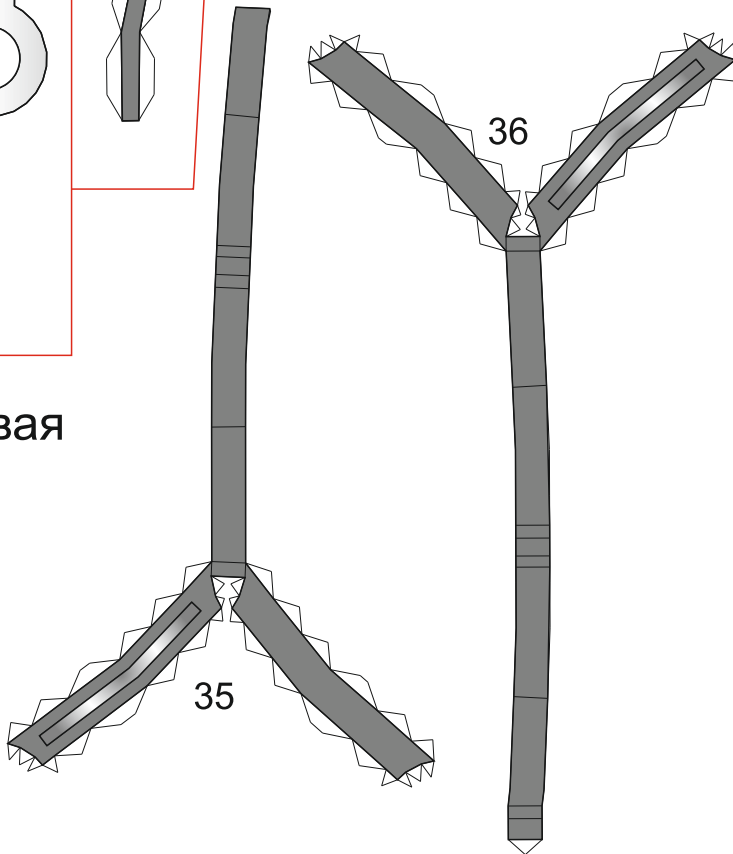

34

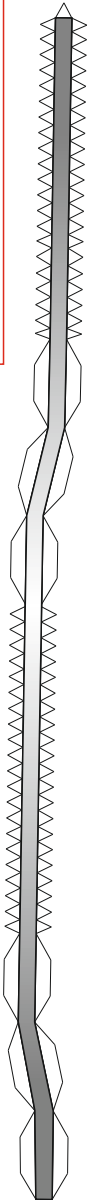
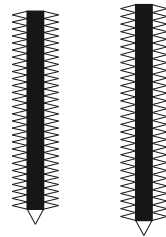

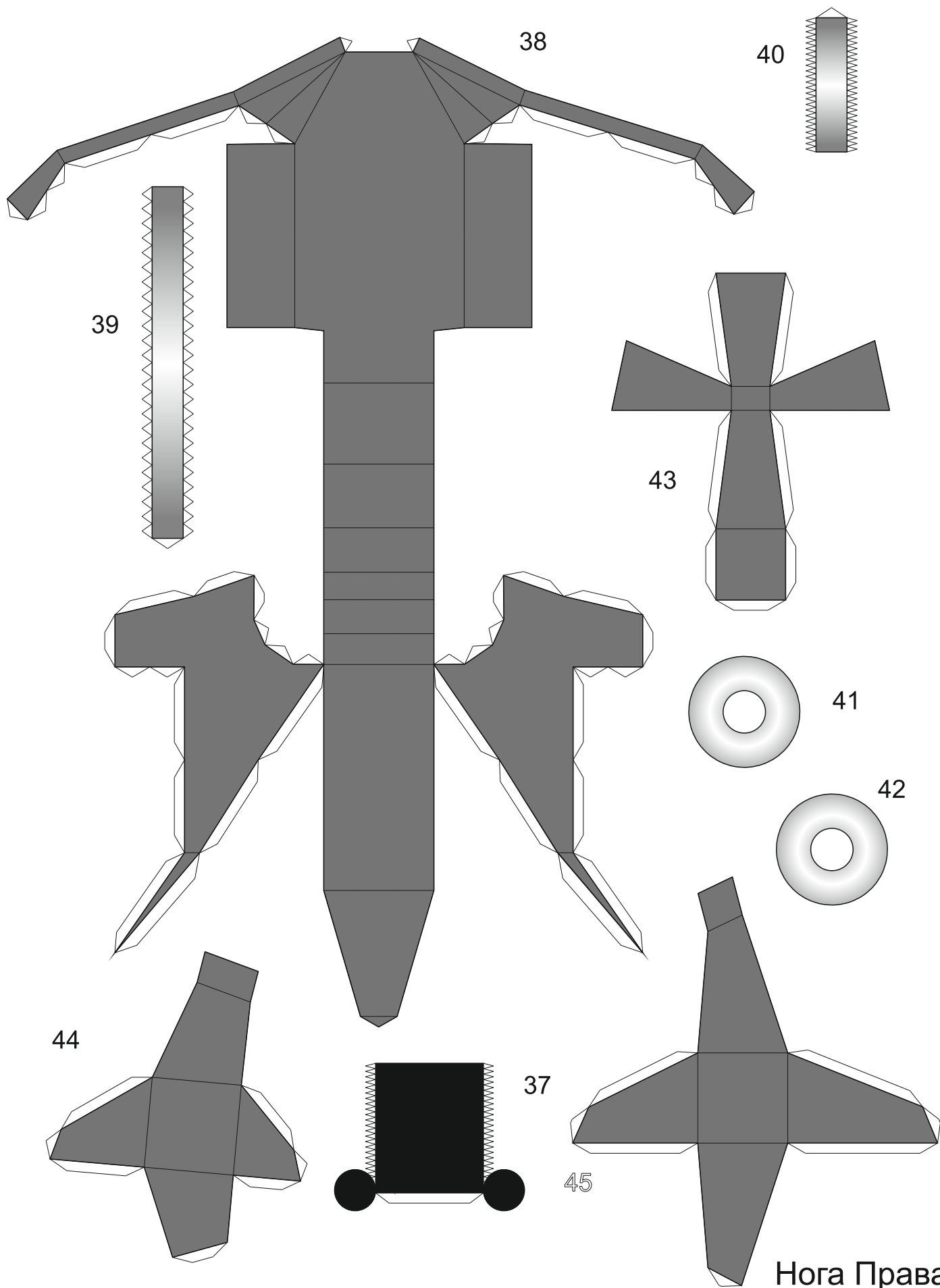

Нога Правая

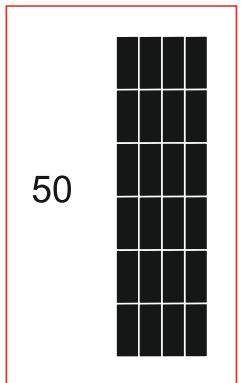
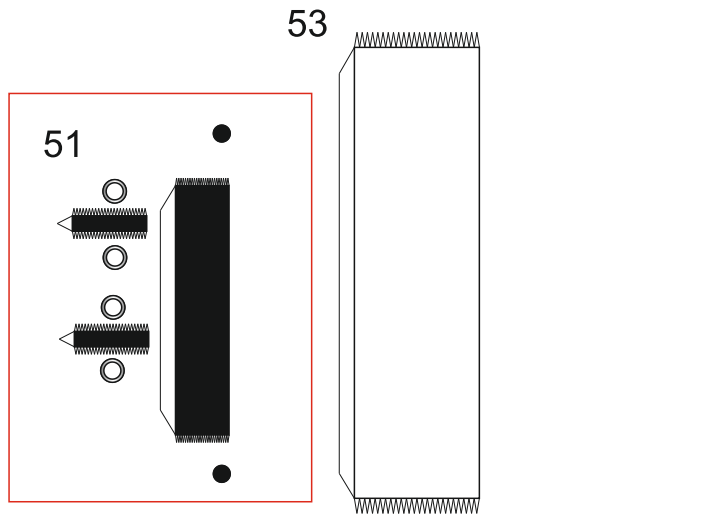
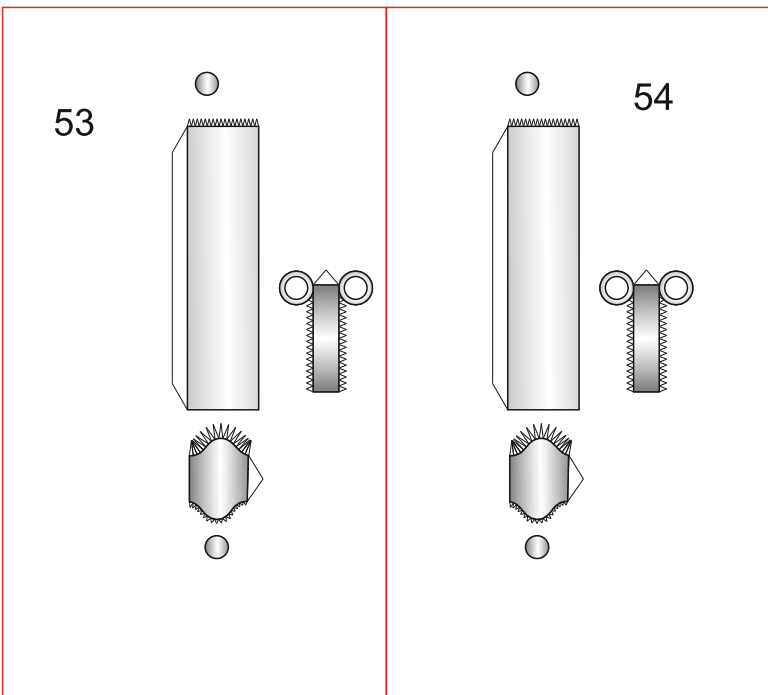
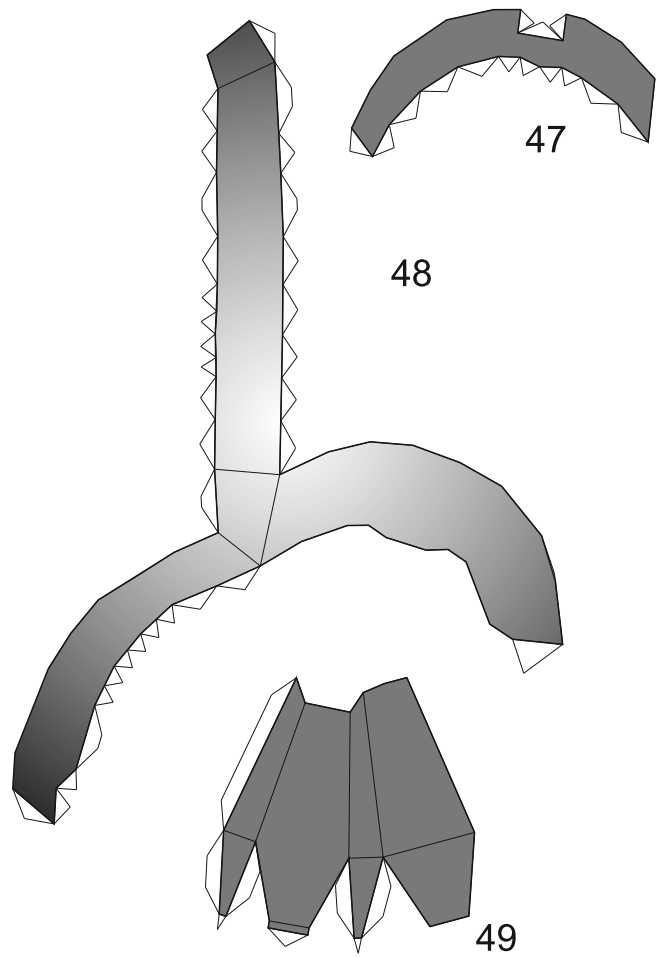
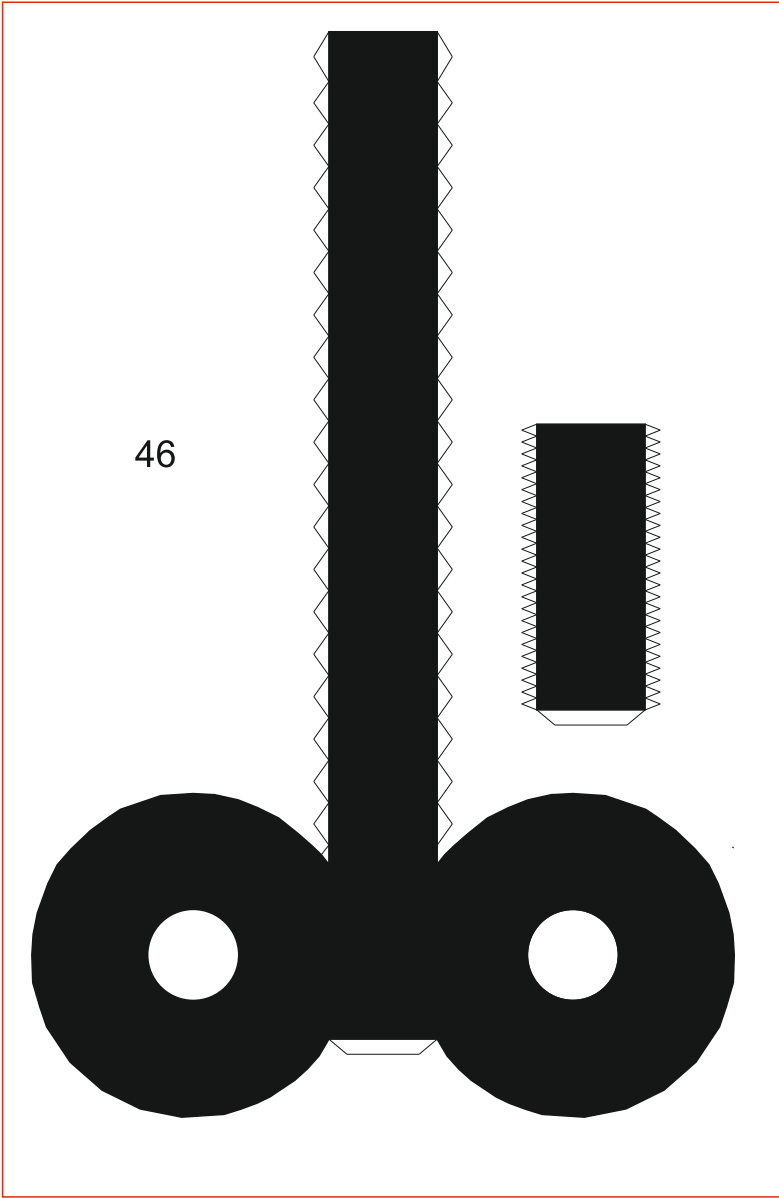

Нога Правая