

# CALSONIC GT-R GT500 2012

Sheet.01



# CALSONIC GT-R GT500 2012



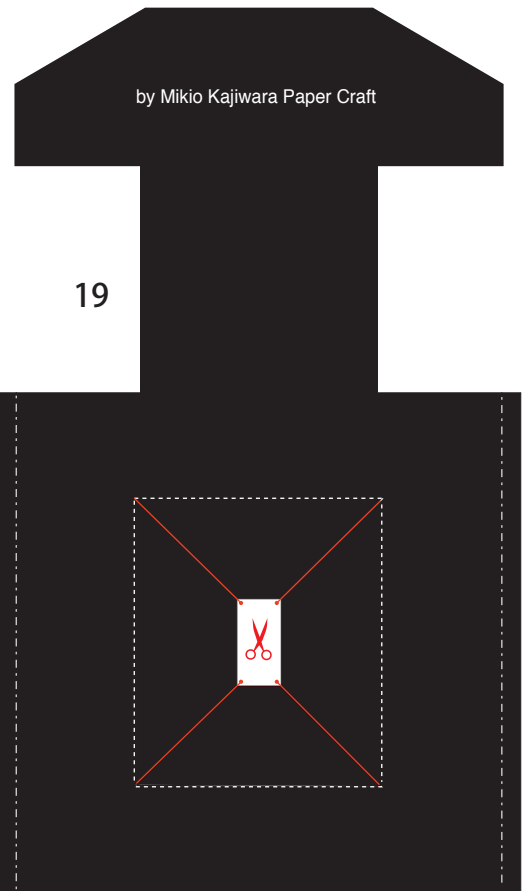
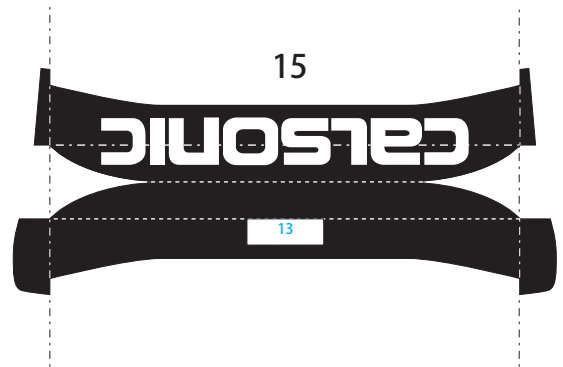
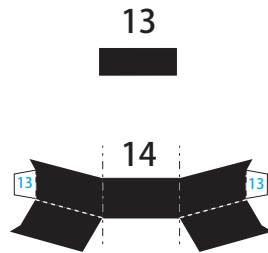
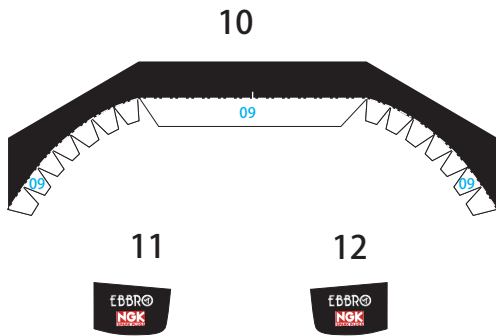

Sheet.02

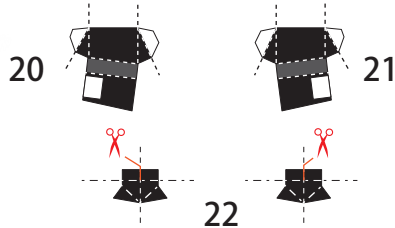

### オプションパーツ



※のりしろの青い番号は貼付け部品の番号

-  ..... 山折り線(点線) 山折りにする
-  ..... 谷折り線(点鎖線) 谷折りにする
-  —— 切取線(実線) 切り取部
-  —— 切込み線(赤実線) 切り込み部

#### 用意するもの

●はさみ●カッターナイフ●定規(金属製がおすすめ)●ピンセット●接着剤(木工ボンド等)●つまようじ(細かい部分の「のり」付け用)●鉄筆、インク切れのボールペン等(スジ入れ用)●丸みを付けるための円柱棒●カッティングボード●カラーペン



#### ●ご注意

- ◎ハサミ、カッターナイフなど刃物の取扱いには十分にご注意ください。
- ◎接着剤等を使用する際は、室内の換気を十分におこなってください。

#### ●ワンポイントアドバイス

- ◎シートから部品を切り取る前に折線すべてに筋入れをしてください。
- ◎切り取った部品の裏側に部品番号を書くようにすることをお勧めします。
- ◎接着剤をつけすぎると、紙にしわができる場合がありますので適量をご使用ください。
- ◎切断面が白くなります。カラーペンなどで着彩するときれいに仕上がります。

**用意するもの**

- はさみ●カッターナイフ●定規 (金属製がおすすめ)●ピンセット●接着剤 (木工ボンド等)
- つまようじ (細かい部分の「のり」付け用)●鉄筆、インク切れのボールペン等 (スジ入れ用)
- 丸みを付けるための円柱棒●カッティングボード●カラーペン

▲ハサミ、カッターナイフなど刃物の取扱いには十分にご注意ください。

- シートから部品を切り取る前に折線すべてに筋入れをしてください。
- 切り取った部品の裏側に部品番号を書くようにすることをお勧めします。
- 接着剤をつけすぎると、紙にしわができる場合がありますので適量をご使用ください。
- 切断面が白くなります。カラーペンなどで着色するときれいに仕上がります。

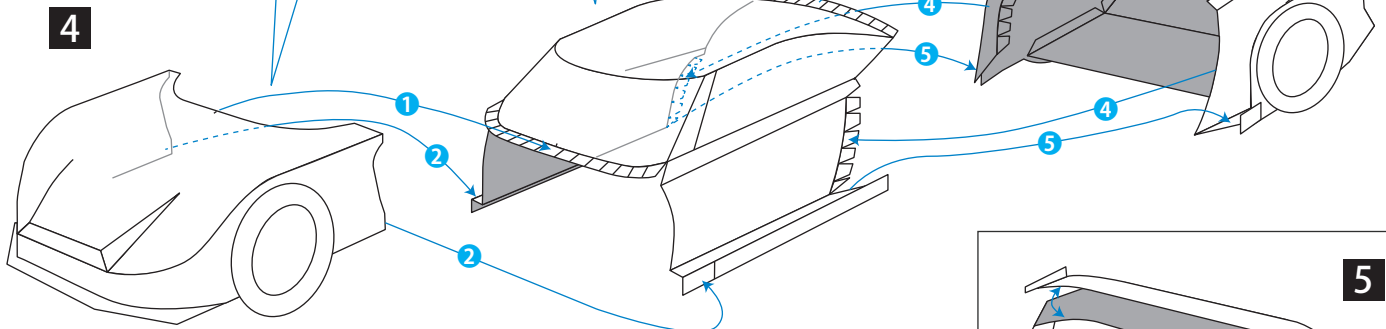
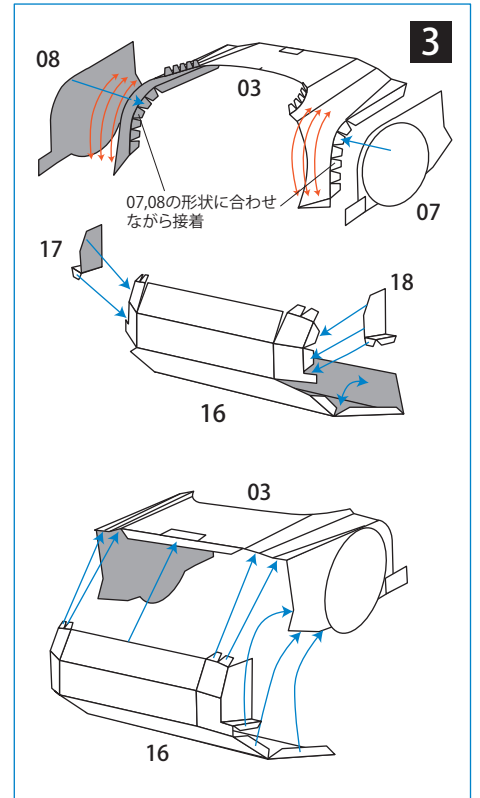
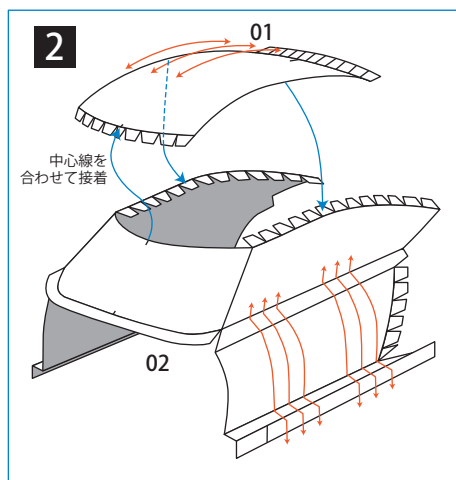
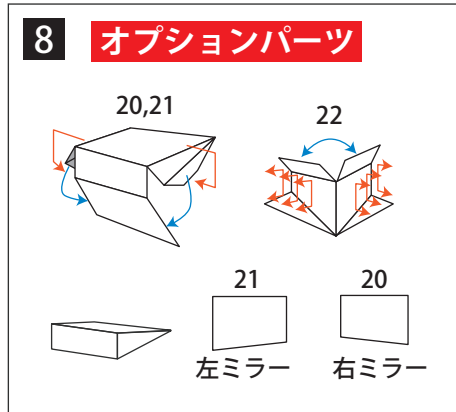
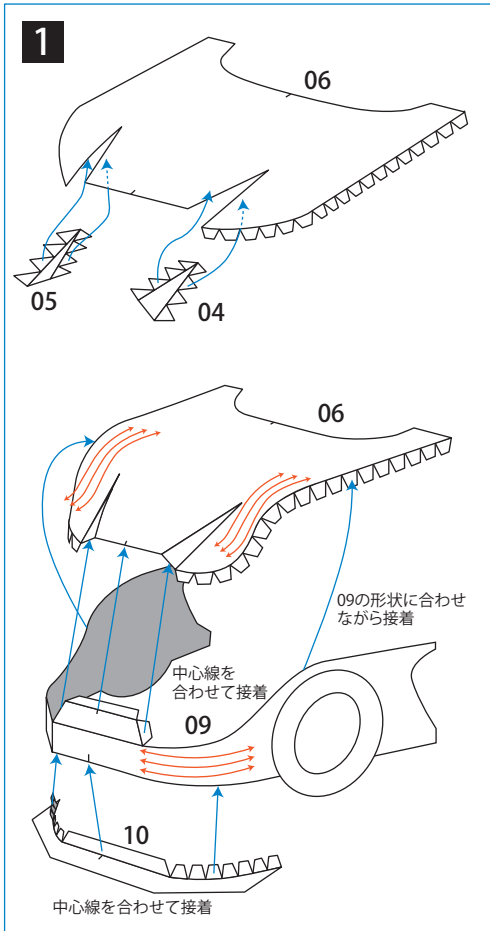

山折、谷折を確認しての線にそって折目をつけてください。

