



Czech republic



Sweden

# JAS 39 Gripen



\*modrá šipka vždy označuje směr dopředu

Model zahájíme sestavením hlavního trupu z dílu (1) který po obou stranách uzavřeme díly (2). V této fázi je vhodné umístit do vyztužené přídě letounu nějaké drobné závaží, jelikož by se nám model mohl po sestavení převažovat dozadu.

Pokračujeme dílem (3) který představuje sání motoru a do kterého vložíme hotový trup. Připravíme si křídla. Nejdříve jejich spodní stranu (4). Zde nezapomeneme díl nastříhnout na vyznačeném místě abychom mohli chlopně ohnout dolů. K připravenému spodnímu křídlu nalepíme jeho horní část (5) a necháme proschnout pod zátěží, aby se nám křídlo nezkroutilo. Poté je připevníme k trupu. Další částí je směrovka (6) kterou jednoduše přehneme, slepíme a pomocí chlopní připevníme na vyznačené místo na trupu. Na trup ještě připevníme křídélka (7).

Model dokončíme přilepením podvozku - zadního (8) a předního (9). Při lepení podvozku vždy dávejme pozor abychom si nesesepili dvě malé plochy na vrchu podvozkového dílu. Místo kam přilepit podvozek je vždy zřetelně bílou plochou. Pozor na správnou orientaci podvozku.

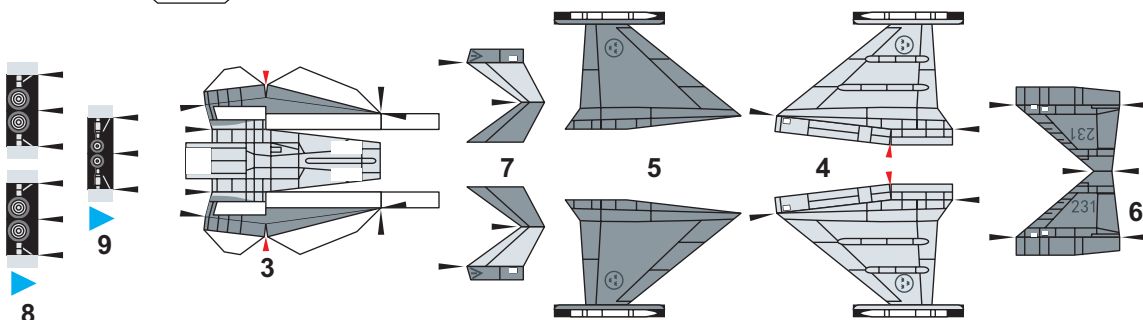
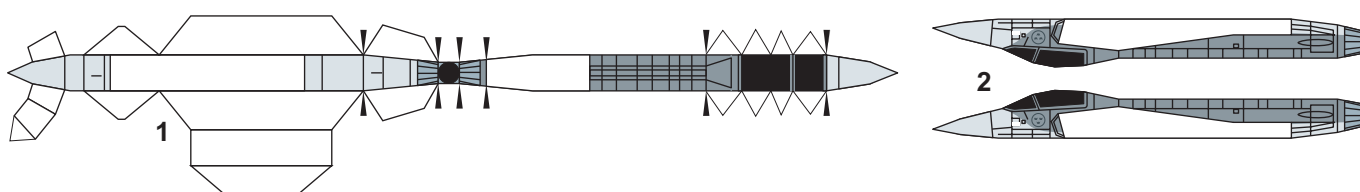
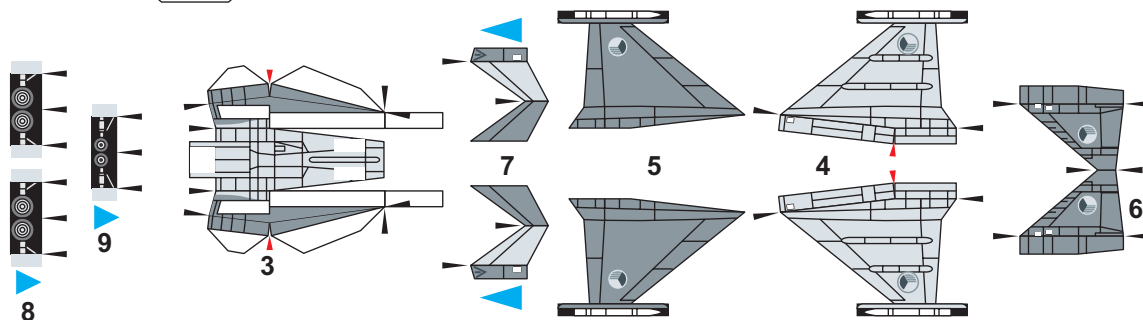
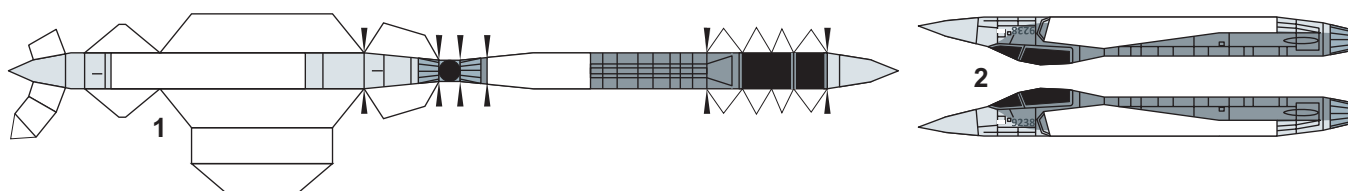
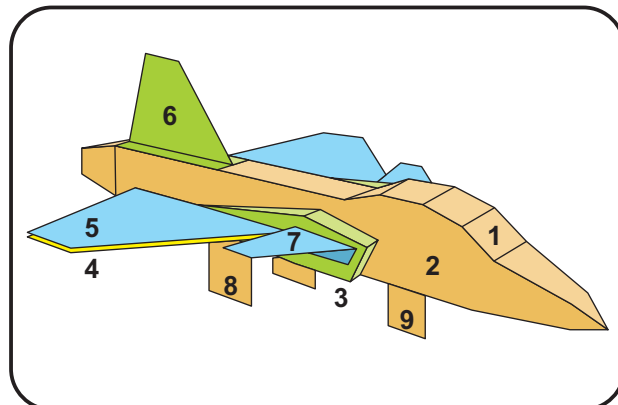

Tisk doporučen na papír 100 - 160g