



Czech republic



Poland

PZL W-3 Sokol



*modrá šipka vždy označuje směr dopředu

Model zahájíme sestavením hlavního trupu z dílu (1). V této fázi je vhodné umístit do přídě letounu nějaké drobné závaží, jelikož by se nám model mohl po sestavení převažovat dozadu. Celý trup následně uzavřeme spodním dílem (2).

U ocasu ohneme vzhůru křídélka a podlepíme je dílem (3).

Nyní sestavíme zadní podvozek podle návodné kresby (4). Po něm přilepíme i přední podvozek (5). U podvozku dbáme správného směru podle pomocných šipek.

Model dokončíme umístěním zadního (6) a hlavního (7) rotoru.

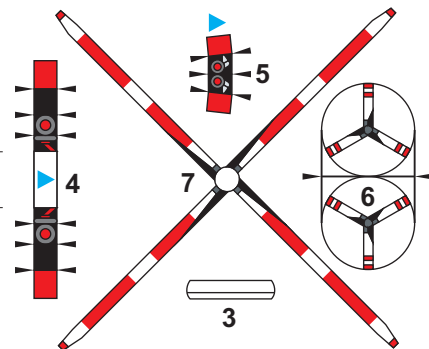
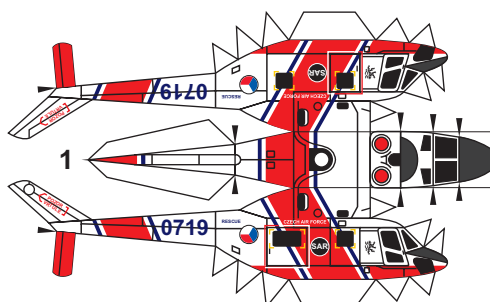
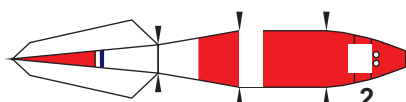
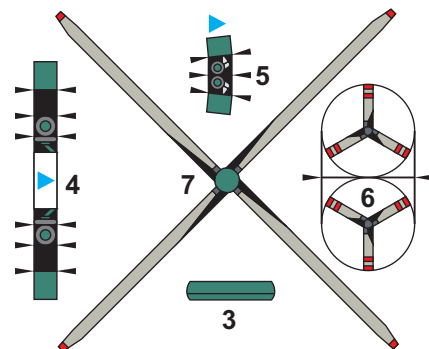
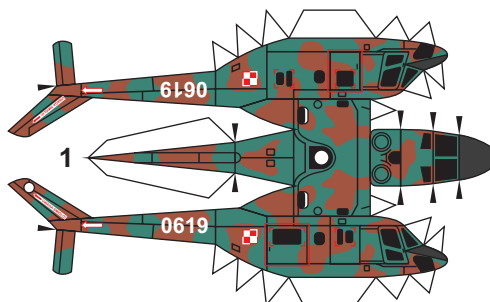
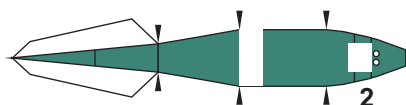
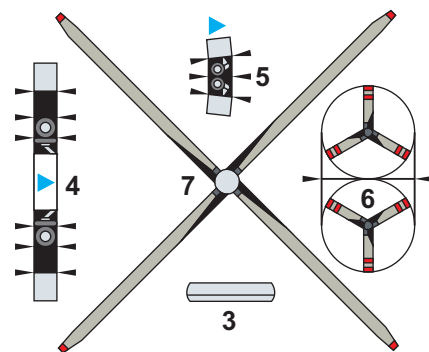
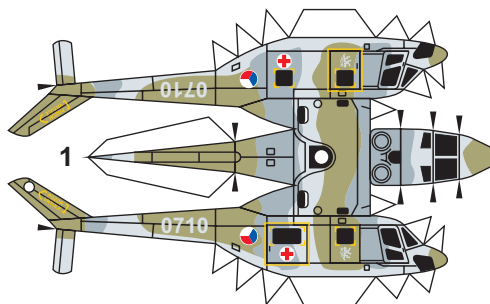
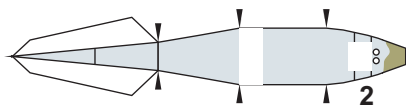
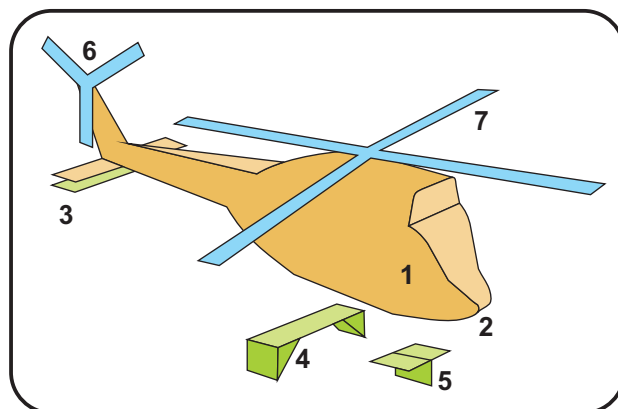

Tisk doporučen na papír 100 - 160g